

B.E.G.**LUXOMAT®**

PD9-1C-12-48V-DE

92985 EAN: 4007529929856

Rilevatore di movimento PIR da 12-48 V con copertura a 360° e portata fino a 10 m (78 m²), con contatto di commutazione a potenziale zero

Aree di applicazione

- Ingressi
- corridoi/passaggi
- piccoli uffici

Dati dell'ordine

Designazione	Colore	Numero
PD9-1C-12-48V-DE	bianco	92985

Accessori

Designazione	Colore	Numero
Filtro antidisturbo RC	bianco	10880
Mini-Filtro antidisturbo RC		10882
Copertura IP65 per Testa del sensore PD9	trasparente	92958
Anello PD9 Ø 36 mm	antracite	92235
Anello PD9 Ø 36 mm	bianco	92238
Anello PD9 Ø 36 mm	effetto acciaio	92237
Anello PD9 Ø 45 mm	bianco	92327
Anello PD9 Ø 45 mm	effetto acciaio	92346
Anello di finitura quadrato PD9-DE	bianco puro	92993

Dati tecnici

Alimentazione:	12 - 48 V AC / DC
Dimensioni:	Testa del sensore: Ø 45 x 37 mm, Modulo di potenza: 165 x 24 x 24 mm
Potenza assorbita:	< 0.25 W
Area rilevamento:	orizzontale 360° (Montaggio a soffitto) Massima Ø 10 m trasversale
Raggio d'azione:	Massima Ø 6 m frontale Massima Ø 4 m presenza fissa
Area di rilevamento tangenziale:	78 m ² / 2.5 m Altezza di fissaggio
Altezza installazione consentita min./max./suggerita per la miglior performance:	2 m / 5 m / 2.5 m
Classe / Grado protezione:	IP20 / Classe II
Resistenza agli urti:	IK03
Temperatura funzionamento:	-25 °C a +50 °C
Involucro:	Involucro in pregiato PC resistente ai raggi UV
Colore di materiale:	bianco opaco, simile a RAL9010
Lunghezza cavo:	45 cm
Canale 1 (comando di luce a potenziale zero)	
Carico di contatto:	1000 W, $\cos \varphi =$ 1 800 W LED Massima corrente di spunto commutabile I _p (20 ms) = 165 A Massima corrente di spunto commutabile I _p (200 µs) = 800 A
Tipo di contatto:	1x Contatto µ, a potenziale zero contatto NO con contatto anticipato al tungsteno
Ritardo spegnimento:	30 s - 30 min, Impulso
Soglia accensione:	10 - 2000 Lux

Informazioni sul prodotto

Mini rilevatore di movimento con una tensione di esercizio da 12-48 V

Un canale per l'attivazione delle luci

Facile regolazione sul dispositivo

L'unità di potenza passa attraverso il foro praticato per il sensore (34 mm)

Clips di fissaggio a molla per una facile installazione in controsoffitti o apparecchi di illuminazione

Palpebre di copertura e anello di finitura 45 mm inclusi nella confezione

Settori d'impiego:

Ingressi, corridoi/passaggi, piccoli uffici



power supply



sensor head



Accessori



Filtro antidisturbo RC

Numero: 10880

Alimentazione: 230 V AC ±10%
Dimensioni: 38 x 12 x 26 mm
Classe / Grado protezione: IP20 / Classe II



Mini-Filtro antidisturbo RC

Numero: 10882

Alimentazione: 230 V AC ±10%
Dimensioni: 50 x 23 x 8 mm
Classe / Grado protezione: IP20 / Classe II



Copertura IP65 per Testa del sensore PD9

Numero: 92958

Classe / Grado protezione: IP65
Involucro: resistente ai raggi UV
Colore di materiale: trasparente



Anello PD9 Ø 36 mm

Numero: 92235

Dimensioni: Ø 36 mm
Involucro: Involucro in pregiato PC resistente ai raggi UV
Colore di materiale: antracite lucido



Anello PD9 Ø 36 mm

Numero: 92238

Dimensioni: Ø 36 mm
Involucro: Involucro in pregiato PC resistente ai raggi UV
Colore di materiale: bianco lucido



Anello PD9 Ø 36 mm

Numero: 92237

Dimensioni: Ø 36 mm
Involucro: Involucro in pregiato PC resistente ai raggi UV
Colore di materiale: effetto acciaio lucido



Anello PD9 Ø 45 mm

Numero: 92327

Dimensioni: Ø 45 mm
Colore di materiale: bianco opaco

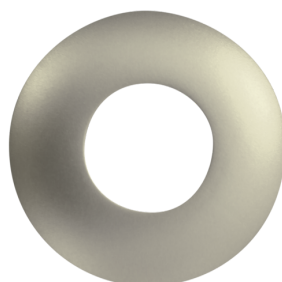

Anello PD9 Ø 45 mm

Numero: 92346

Dimensioni: Ø 45 mm
Colore di materiale: effetto acciaio opaco

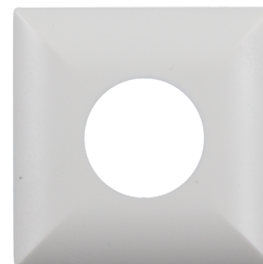

Anello di finitura quadrato PD9-DE

Numero: 92993

Dimensioni: 45 x 45 x 2.6 mm
Involucro: Involucro in pregiato PC resistente ai raggi UV
Colore di materiale: bianco puro opaco, simile a RAL9010