

B.E.G.**LUXOMAT®**

PD4-M-DACO-GH-AP DALI-2

93469 EAN: 4007529934690

- Alimentazione: 230 V AC \pm 10% 50 Hz
- Dimensioni: \varnothing 101 x 76 mm
- Potenza assorbita: ca. 2 W

Aree di applicazione

- Magazzino verticale
- Palestre / magazzini

Dati dell'ordine

Designazione	Colore	Numero
PD4-M-DACO-GH-AP DALI-2	bianco	93469

Accessori

Designazione	Colore	Numero
BLE-IR-Adapter	nero	93067
IR-Adapter per Smartphone	nero	92726
IR-PD-DALI	-	92094
IR-PD-DALI-LD	-	92652
IR-PD-DALI-E	-	92122
IR-PD-DALI-Mini	-	92112
Griglia protezione BSK (\varnothing 200 x 90 mm)	bianco	92199
Palpebre di copertura PD4	trasparente	92313
Set di montaggio del pendolo PD2/3/4 AP	bianco	93179

Dati tecnici

Alimentazione:	230 V AC \pm 10% 50 Hz
Dimensioni:	\varnothing 101 x 76 mm
Potenza assorbita:	ca. 2 W
Dispositivo slave:	fino a 8
Area rilevamento:	orizzontale 360° ovale (Montaggio a soffitto)
Raggio d'azione:	30 m x 19 m
Area di rilevamento tangenziale:	440 m ² / 14 m Altezza di fissaggio
Altezza installazione consentita min./max./suggerita per la miglior performance:	5 m / 16 m / 14 m
Classe / Grado protezione:	IP54 / Classe II
Resistenza agli urti:	IK04
Temperatura funzionamento:	-25 °C a +50 °C
Involucro:	Involucro in pregiato PC resistente ai raggi UV
Colore di materiale:	bianco opaco, simile a RAL9010

Canale 1 (comando di luce)

Uscita DALI:	80 mA (garantito), 125 mA (Massima), Meccanismo di arresto
Dispositivi operativi supportati:	DT0, DT5, DT6, DT7
Dispositivi di controllo supportati:	- (Singolo Master)
Ritardo spegnimento:	1 min - 150 min 10 - 30 % / OFF / 5 min - 60 min / ∞
Luce orientamento:	
Nivel de luminosidad deseado:	10 - 2500 Lux
Misurazione mista della luce:	Misurazione mista della luce

Informazioni sul prodotto

Rilevatore di presenza per installazione a grandi altezze con controller DALI integrato per il controllo dell'illuminazione con risparmio energetico

Sensore di luce telescopico esterno regolabile meccanicamente per un'altezza di montaggio compresa tra 5 e 16 metri, per la misurazione precisa della luce nella singola applicazione

Prodotto certificato DALI-2

Alimentatore DALI integrato

Interfaccia DALI per il controllo di ECG digitali dimmerabili in modalità broadcast

Accensione, spegnimento e dimmerazione manuale tramite comuni pulsanti NA

La comunicazione IR bidirezionale consente una rapida integrazione nella funzione di gestione del progetto del B.E.G. One App

La gamma completa delle funzioni può essere attivata solo utilizzando l'adattatore BLE-IR e uno Smartphone o Tablet compatibile (Android, iOS).

Modalità impostabili: Semi-automatico, automatico, solo controllo della luce solo presenza

Dinamica di regolazione regolabile (valori minimi e massimi)

Velocità e ritardo della regolazione impostabili

Versione Master singolo, non collegabile in rete

Estensione area di rilevamento tramite versioni dispositivo slave

Misurazione della luce tramite sensore luce interno ed esterno

La potenza di uscita DALI può essere incrementata con gli accessori

Uscita di regolazione luce o commutazione

Valore di accensione regolabile

Ultimo valore - funzione di memoria per il valore di accensione

Valore impostato di luminosità e fattore di riflessione regolabili

Indicazione del valore attuale del sensore di luce nel B.E.G. One App

Autoverifica e visualizzazione degli errori del dispositivo nella B.E.G. One App

LEDs interni attivabili o disattivabili

Codice PIN

Funzione corridoio - Disattiva la possibilità di spegnere la luce

tramite il pulsante

Il numero di indirizzi DALI può essere impostato tramite App B.E.G. La linea DALI può essere impostata in modo rapido e affidabile

Il software è compatibile con i modelli precedenti (tranne le funzioni DSI, doppio lucchetto e funzione corridoio)

Impostazione di fabbrica Tempo di Ritardo 10 min e valore Crepuscolare di 500 lux

Esistono contrassegni per il corretto orientamento del rilevatore

Nota: Nel caso in cui i rilevatori vengano installati in grandi magazzini con alte scaffalature è possibile, tramite le palpebre di copertura in dotazione, permettere che il rilevamento avvenga solo in alcune direzioni.

In versione sporgente

Settori d'impiego:

Magazzino verticale, Palestre / magazzini

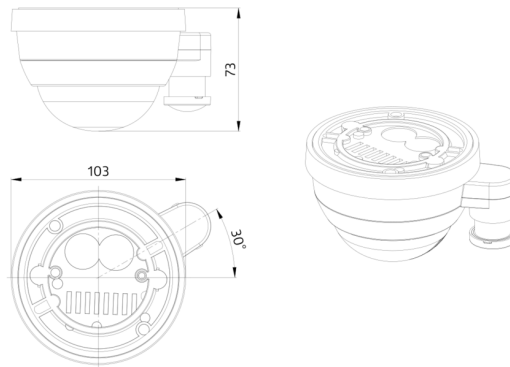

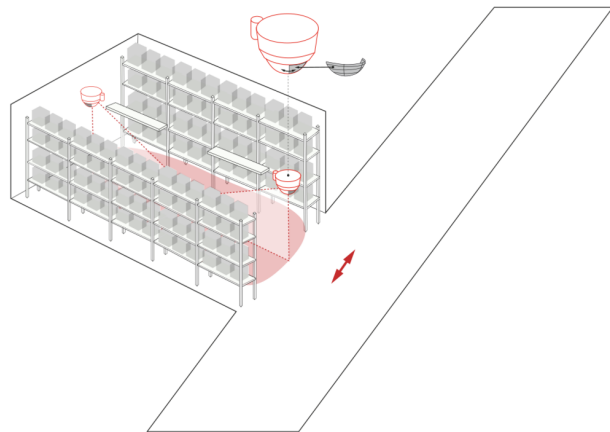

Accessori



BLE-IR-Adapter
Numero: 93067

Dimensioni: 40 x 55 x 103 mm
Colore di materiale: nero
Frequenza: 2.4 GHz Banda ISM, GFSK
0.2 dBm + 5.3 dBi = 5.5 dBm



IR-Adapter per Smartphone
Numero: 92726

Dimensioni: 47 x 19 x 10 mm
Classe / Grado protezione: IP20
Temperatura funzionamento: -20 °C
a +40 °C



IR-PD-DALI
Numero: 92094

Batteria: 3.0 V Litio CR2032
(incluso)
Dimensioni: 80 x 60 x 8 mm
Colore di materiale: -



IR-PD-DALI-LD
Numero: 92652

Batteria: 3 x 1.5 V Micro AAA (non
incluso)
Dimensioni: 83 x 53 x 17 mm
Colore di materiale: -

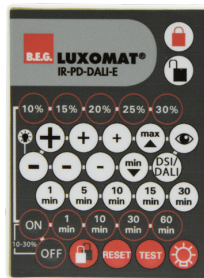

IR-PD-DALI-E
Numero: 92122

Batteria: 3.0 V Litio CR2032 (incluso)
Dimensioni: 80 x 60 x 8 mm
Colore di materiale: -



IR-PD-DALI-Mini
Numero: 92112

Batteria: 3.0 V Litio CR2032
(incluso)
Dimensioni: 57 x 35 x 7 mm
Colore di materiale: -

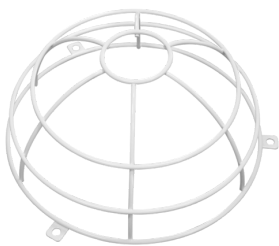

**Griglia protezione BSK (Ø 200 x
90 mm)**
Numero: 92199

Dimensioni: Ø 200 x 90 mm
Resistenza agli urti: IK09
Involucro: Cestello di protezione



Palpebre di copertura PD4
Numero: 92313

Involucro: Involucro in pregiato PC
resistente ai raggi UV
Colore di materiale: trasparente



**Set di montaggio del pendolo
PD2/3/4 AP**
Numero: 93179

Dimensioni: 1 : Ø 113 x 79 mm, 2 :
Ø 113 x 34 mm
Involucro: Involucro in pregiato PC
resistente ai raggi UV
Colore di materiale: bianco, simile a
RAL9010