

B.E.G.**LUXOMAT®****10x**

10 x BL2-DE

93327 EAN: 4007529933273



- Alimentazione: 110 - 240 V
- Dimensioni: Ø 80 x 61 mm
- Potenza assorbita: 0.3 W

Dati dell'ordine

Designazione	Colore	Numero
10 x BL2-DE	bianco	93327

Accessori

Designazione	Colore	Numero
Filtro antidisturbo RC	bianco	10880
Mini-Filtro antidisturbo RC		10882
IR-BL	-	93055
BLE-IR-Adapter	nero	93067
Set di montaggio BL2-AP	bianco	93256
Set di montaggio BL2-UP	bianco	93251
Griglia protezione BSK (Ø 200 x 90 mm)	bianco	92199

Dati tecnici

Alimentazione:	110 - 240 V
Dimensioni:	Ø 80 x 61 mm
Potenza assorbita:	0.3 W
Area rilevamento:	orizzontale 360° (Montaggio a soffitto)
Raggio d'azione:	Massima Ø 8 m trasversale Massima Ø 4.8 m frontale Massima Ø 3.2 m presenza fissa
Area di rilevamento tangenziale:	50 m ² / 2.5 m Altezza di fissaggio
Altezza installazione consentita min./max./suggerita per la miglior performance:	2 m / 5 m / 2.5 m
Classe / Grado protezione:	IP23 / Classe II
Resistenza agli urti:	IK05
Temperatura funzionamento:	-25 °C a +50 °C
Involucro:	Involucro in pregiato PC resistente ai raggi UV
Colore di materiale:	bianco
Collegamenti e cavi:	0.5 - 1.5 mm ² per conduttori rigidi

Canale 1 (comando di luce)

Carico di contatto:	1000 W, $\cos \varphi = 1$ 500 VA, $\cos \varphi = 0.5$ 400 W LED
Tipo di contatto:	1x Contatto μ , contatto NO
Ritardo spegnimento:	15 s - 60 min
Soglia accensione:	10 - 2000 Lux

Informazioni sul prodotto

Rilevatore di movimento a soffitto per interni con area di rilevamento a 360 °

Per installazione in controsoffitti

Un canale per l'attivazione delle luci

Facile controllo mediante telecomando obbligatorio

Funzioni base per applicazioni normali

Con le impostazioni di fabbrica per la messa in servizio immediata

Relè ad alte prestazioni progettato per 100.000 cicli di commutazione con carico elevato, con carico ridotto sono possibili diversi milioni di cicli di commutazione

Base per installazione a plafone (opzionale)

Impostazione di fabbrica: sensibilità di rilevamento alta, tempo di ritardo 3 min, soglia di accensione 500 lux

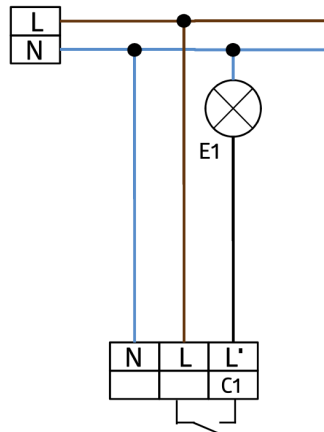

Accessori



Filtro antidisturbo RC
Numero: 10880

Alimentazione: 230 V AC $\pm 10\%$
Dimensioni: 38 x 12 x 26 mm
Classe / Grado protezione: IP20 / Classe II



Mini-Filtro antidisturbo RC
Numero: 10882

Alimentazione: 230 V AC $\pm 10\%$
Dimensioni: 50 x 23 x 8 mm
Classe / Grado protezione: IP20 / Classe II



IR-BL
Numero: 93055

Batteria: 3.0 V Llitio CR2032 (incluso)
Dimensioni: 80 x 60 x 8 mm
Involucro: Involucro in pregiato PC resistente ai raggi UV



BLE-IR-Adapter
Numero: 93067

Dimensioni: 40 x 55 x 103 mm
Colore di materiale: nero
Frequenza: 2.4 GHz Banda ISM, GFSK 0.2 dBm + 5.3 dBi = 5.5 dBm



Set di montaggio BL2-AP
Numero: 93256

Dimensioni: \varnothing 109 x 50 mm
Classe / Grado protezione: IP23
Colore di materiale: bianco



Set di montaggio BL2-UP
Numero: 93251

Dimensioni: \varnothing 104 x 19 mm
Colore di materiale: bianco



Griglia protezione BSK (\varnothing 200 x 90 mm)
Numero: 92199

Dimensioni: \varnothing 200 x 90 mm
Resistenza agli urti: IK09
Involucro: Cestello di protezione