

**B.E.G.****LUXOMAT®**

## PD4-M-TRIO-C-3P-FP

92746 EAN: 4007529927463

Détecteur de présence PIR 230 V avec couverture à 360° et champ de détection pouvant atteindre 40 x 5 m (250 m<sup>2</sup>), destiné aux couloirs, télécommandable et compatible avec les réseaux alimentés par une source d'alimentation de secours

### Domaines d'application

- corridors / voies de circulation

### Données de commande

| Désignation        | Couleur | Ref.  |
|--------------------|---------|-------|
| PD4-M-TRIO-C-3P-FP | blanc   | 92746 |

### Accessoires

| Désignation                              | Couleur     | Ref.  |
|--|-------------|-------|
| Adapter BLE-IR                           | noir        | 93067 |
| IR-PD-1C                                 | -           | 92520 |
| IR-PD-1C-E                               | -           | 92077 |
| IR-PD-Mini                               | -           | 92159 |
| Panier de protection BSK (Ø 200 x 90 mm) | blanc       | 92199 |
| Obturateurs PD4                          | transparent | 92313 |

## Données techniques

|  |  |
|--|--|
| Tension:   | 110 - 240 V AC<br>50 / 60 Hz                           |
| Dimensions:  | Ø 117 x 100<br>mm                                      |
| Puissance interne:                                   | env. 0.5 W   |
| Angle de détection:                                  | horizontal 360°<br>(Montage<br>plafond)                |
| Portée:  | max. Ø 40 m<br>transversale<br>max. Ø 20 m<br>frontale |
| Surface contrôlée pour<br>une approche tangentielle: | 250 m <sup>2</sup> / 2.5 m<br>Hauteur de<br>fixation   |
| Hauteur de montage<br>min./max./recommanded:         | 2.4 m / 2.6 m /<br>2.5 m                               |
| Niveau de protection:                                | IP20 / Classe II                                       |
| Résistance aux chocs:                                | IK04   |
| Température ambiante:                                | -25 °C à +50 °C  |
| Boîtier:   | Polycarbonate,<br>résistant aux<br>UV                  |
| Couleur du matériau:                                 | blanc mat,<br>similaire<br>RAL9010                     |

### Canal 1 (commande de l'éclairage, libre de potentiel)

|                         |   |
|-------------------------|---|
| Puissance:              | 2300 W, cos $\varphi$<br>= 1<br>1150 VA, cos $\varphi$<br>= 0.5<br>300 W LED          |
| Type de contact:        | 2x $\mu$ -Contact,<br>sec Contact<br>type NC avec<br>contact<br>tungstène en<br>amont |
| Durée de temporisation: | 15 s - 30 min,<br>Impulsion   |
| Seuil d'enclenchement:  | 10 - 2000 Lux   |
| Mesure de la lumière:   | Mesurage de la<br>lumière mixte   |

## Informations sur les produits

Détecteur de présence à 1 canal avec deux sorties de relais fonctionnant simultanément, qui permettent la distribution à différentes phases

Le canal de commutation avec les deux sorties relais se ferme lorsque l'alimentation du détecteur est coupée, de sorte que l'éclairage reste allumé tant que les deux phases des luminaires sont alimentées en courant.

L'appareil nécessite une alimentation. La troisième phase peut être utilisée à cette fin.

Spécialement conçu pour des couloirs

Version appareil maître

Extension de la portée de détection possible par appareils esclaves

Possibilité de commutation manuelle par bouton-poussoir

D'autres fonctions sont programmables avec une télécommande optionnelle

Des marquages sont prévus pour l'orientation du détecteur

### Domaines d'application :

corridors / voies de circulation

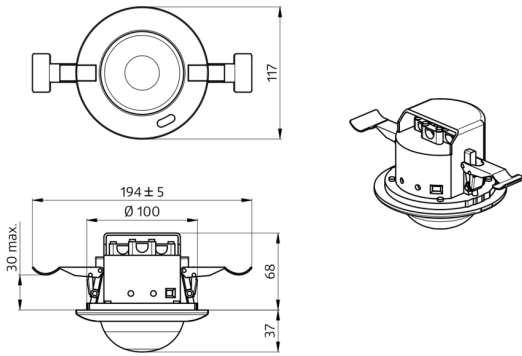

92746 PD4-M-TRIO-K-3P-DE

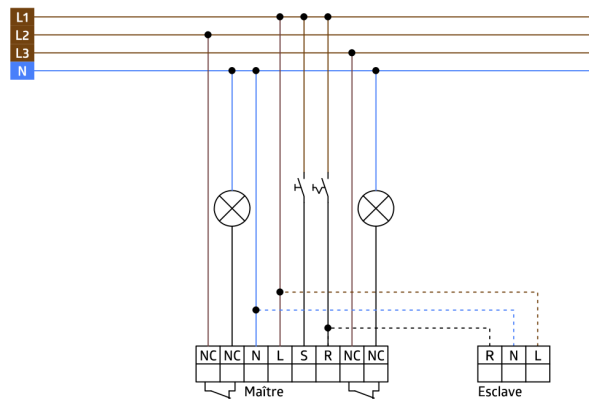
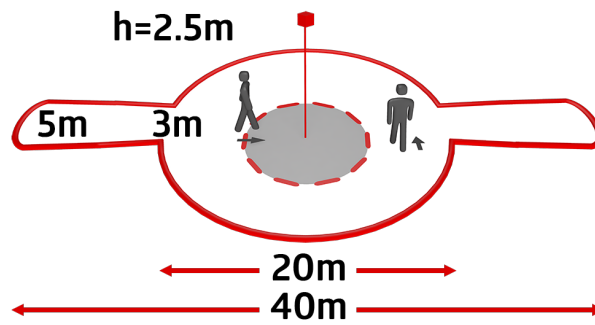

## Accessoires



### Adapter BLE-IR

Ref.: 93067

Dimensions: 40 x 55 x 103 mm  
Couleur du matériau: noir  
Fréquence: 2.4 GHz bande ISM, GFSK  
0.2 dBm + 5.3 dBi = 5.5 dBm



### IR-PD-Mini

Ref.: 92159

Batterie: 3.0 V Lithium CR2032  
(compris dans la livraison)  
Dimensions: 57 x 35 x 7 mm  
Couleur du matériau: -



### IR-PD-1C

Ref.: 92520

Batterie: 3.0 V Lithium CR2032  
(compris dans la livraison)  
Dimensions: 80 x 60 x 8 mm  
Couleur du matériau: -

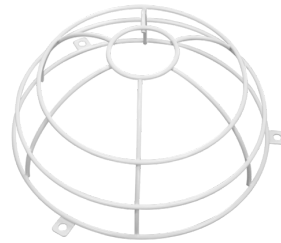

### Panier de protection BSK (Ø 200 x 90 mm)

Ref.: 92199

Dimensions: Ø 200 x 90 mm  
Résistance aux chocs: IK09  
Boîtier: panier en acier revêtu



### IR-PD-1C-E

Ref.: 92077

Batterie: 3.0 V Lithium CR2032  
(compris dans la livraison)  
Dimensions: 80 x 60 x 8 mm  
Couleur du matériau: -



### Obturateurs PD4

Ref.: 92313

Boîtier: Polycarbonate, résistant aux UV  
Couleur du matériau: transparent