

**B.E.G.****LUXOMAT®**

## PD2-M-2C-12-48V-3A-FP

92164 EAN: 4007529921645

- Tension: 12 - 48 V AC / DC
- Dimensions: Ø 80 x 85 mm
- Puissance interne: < 1 W

### Domaines d'application

- corridors / voies de circulation
- toilettes
- entrepôts / salles techniques
- petits bureaux
- bureaux en espace ouvert
- salles de conférence

### Données de commande

Désignation	Couleur	Ref.
PD2-M-2C-12-48V-3A-FP	blanc	92164

### Accessoires

Désignation	Couleur	Ref.
Adapter BLE-IR	noir	93067
IR-PD-2C	-	92475
IR-PD-Mini	-	92159
Panier de protection BSK (Ø 200 x 90 mm)	blanc	92199
Collerette PD2/PD3 FP		93085
Obturateurs PD2-FP		36635

## Données techniques

Tension:	12 - 48 V AC / DC
Dimensions:	Ø 80 x 85 mm
Puissance interne:	< 1 W
Angle de détection:	horizontal 360° (Montage plafond)
Portée:	max. Ø 10 m transversale max. Ø 6 m frontale max. Ø 4 m
Surface contrôlée pour une approche tangentielle:	Activité assise 78 m <sup>2</sup> / 2.5 m Hauteur de fixation
Hauteur de montage min./max./recommended:	2 m / 5 m / 2.5 m
Niveau de protection:	IP20 / Classe II
Résistance aux chocs:	IK05
Température ambiante:	-25 °C à +50 °C
Boîtier:	Polycarbonate, résistant aux UV
Couleur du matériau:	blanc mat, similaire RAL9010

### Canal 1 (commande de l'éclairage, libre de potentiel)

Puissance:	3 A; cos $\varphi$ = 1
Type de contact:	1x $\mu$ -Contact, sec Contact type NO
Durée de temporisation:	15 s - 30 min, Impulsion
Valeur de consigne de luminosité:	10 - 2000 Lux

### Canal 2 (Commande d'auxiliaires contact libre de potentiel)

Puissance:	3 A; cos $\varphi$ = 1
Type de contact:	1x $\mu$ -Contact, sec Contact type NO
Durée de temporisation:	5 min - 120 min, Impulsion d'alarme, Impulsion
Mesure de la lumière:	Mesurage de la lumière mixte

## Informations sur les produits

Détecteur de présence pour une tension d'alimentation de 12-48 V

Deux canaux libre de potentiel

Possibilité de l'utilisation comme appareil maître ou appareil esclave

Possibilité de commutation manuelle par bouton-poussoir

D'autres fonctions sont programmables avec une télécommande optionnelle

Réglages d'usine 10 min et 500 Lux (CVC 15 min)

### Domaines d'application :

corridors / voies de circulation, toilettes, entrepôts / salles techniques, petits bureaux, bureaux en espace ouvert, salles de conférence

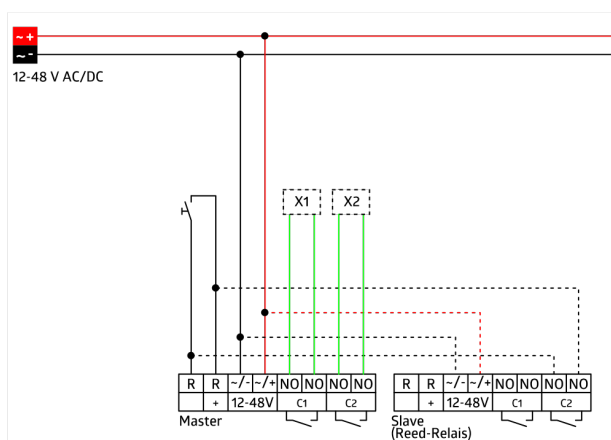
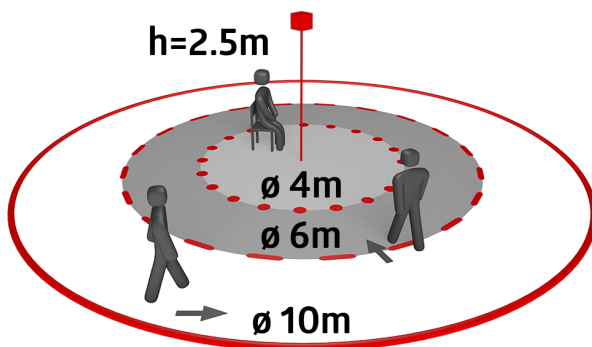
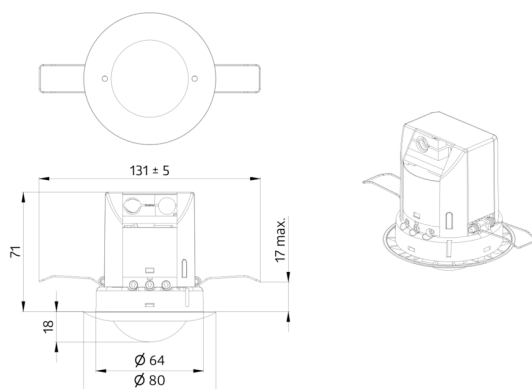

## Accessoires



### Adapter BLE-IR

Ref.: 93067

Dimensions: 40 x 55 x 103 mm  
Couleur du matériau: noir  
Fréquence: 2.4 GHz bande ISM, GFSK  
0.2 dBm + 5.3 dBi = 5.5 dBm

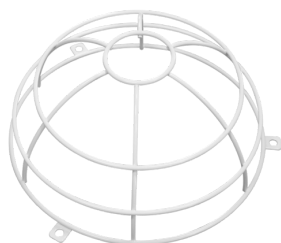

### Panier de protection BSK (Ø 200 x 90 mm)

Ref.: 92199

Dimensions: Ø 200 x 90 mm  
Résistance aux chocs: IK09  
Boîtier: panier en acier revêtu

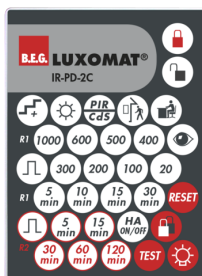

### IR-PD-2C

Ref.: 92475

Batterie: 3.0 V Lithium CR2032  
(compris dans la livraison)  
Dimensions: 80 x 60 x 8 mm  
Couleur du matériau: -



### Collerette PD2/PD3 FP

Ref.: 93085

Dimensions: Ø 84 x 9 mm  
Boîtier: Polycarbonate, résistant aux UV  
Couleur du matériau: noir foncé brillant, similaire RAL9005



### IR-PD-Mini

Ref.: 92159

Batterie: 3.0 V Lithium CR2032  
(compris dans la livraison)  
Dimensions: 57 x 35 x 7 mm  
Couleur du matériau: -



### Obturateurs PD2-FP

Ref.: 36635

Boîtier: Polycarbonate, résistant aux UV  
Couleur du matériau: transparent