



LC-Mini 120-BMS DALI-2

93541 EAN: 4007529935413

- Tension: par le DALI Bus, max. 22.5 V DC
- Dimensions: 80 x 70 x 55 mm
- Réglages: via bus DALI via application supportant les multi-capteurs DALI selon IEC62386 parties 101, 103, 303 et 304

Données de commande

Désignation	Couleur	Ref.
LC-Mini 120-BMS DALI-2	blanc	93541

Accessoires

Désignation	Couleur	Ref.
Panier de protection BSK (Ø 164 x 143 mm)	blanc	92467
Obturateurs LC-Mini		33232

Données techniques

Tension:	par le DALI Bus, max. 22.5 V DC
Dimensions:	80 x 70 x 55 mm
Réglages:	via bus DALI via application supportant les multi-capteurs DALI selon IEC62386 parties 101, 103, 303 et 304
Absorption de courant:	7 mA
Temps de stabilisation:	200 ms
Puissance interne:	env. 0.5 W
Angle de détection:	horizontal 120° (Montage mural)
Portée:	max. 10 m transversale max. 4 m frontale
Surface contrôlée pour une approche tangentielle:	100 m ² / 2.5 m Hauteur de fixation
Hauteur de montage min./max./recommended:	2 m / 3 m / 2.5 m
Niveau de protection:	IP44 / Classe II
Évaluation de la luminosité:	0 - 4095 Lux, Mesurage de la lumière mixte
Température ambiante:	-25 °C à +50 °C
Boîtier:	Polycarbonate, résistant aux UV
Couleur du matériau:	blanc mat, similaire RAL9010

Informations sur les produits

Multi-capteur DALI-2 (input device) avec une portée de détection de 120°

Produit certifié DALI-2

Alimentation via bus DALI

Tête sphérique orientable

La zone de détection peut être limitée par des obturateurs

Technologie DALI Multimaster selon IEC 62386, partie 103

La section 0 fournit des informations sur l'attribution des locaux et la détection de mouvement sur le bus DALI selon IEC 62386 partie 303.

La section 1 fournit les valeurs LUX sur le bus DALI selon CEI 62386 partie 304.

Le paramétrage est possible par l'intermédiaire d'un contrôleur d'application multi-maîtres provenant de n'importe quel fabricant. Ce contrôleur doit être compatible avec la norme IEC 62386 parties 101/103/303/304.

Adaptation individuelle de la sensibilité des capteurs PIR

Les leds d'état peuvent être activées / désactivées

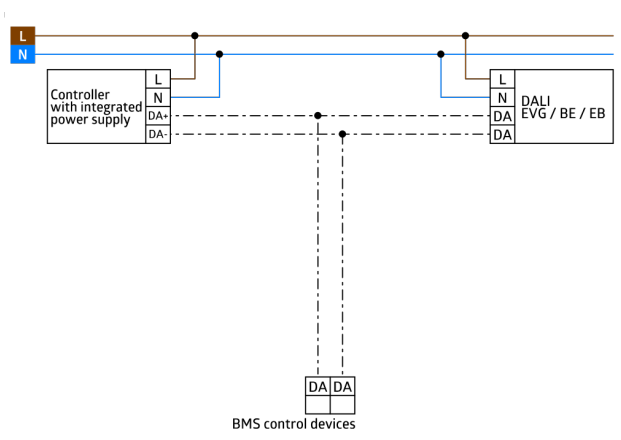
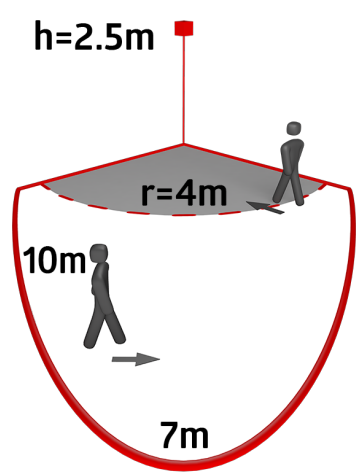
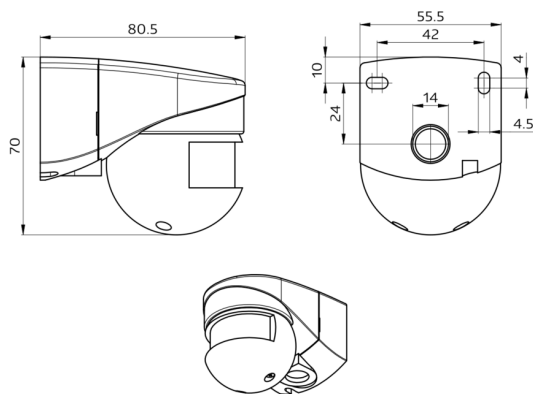

Accessoires



Panier de protection BSK (Ø 164 x 143 mm)

Ref.: 92467

Dimensions: Ø 164 x 143 mm
Résistance aux chocs: IK09
Boîtier: panier en acier revêtu

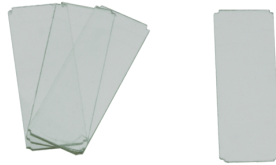

Obturbateurs LC-Mini

Ref.: 33232

Boîtier: Polycarbonate, résistant aux UV
Couleur du matériau: transparent