



L7

94451 EAN: 4007529944514

- Tension: 230 V AC $\pm 10\%$ 50 / 60 Hz
- Dimensions: \varnothing 300 x 110 mm
- Appareil d'éclairage: max. 23 W avec douille E 27

Données de commande

Désignation	Couleur	Ref.
L7	blanc	94451

Données techniques

Tension:	230 V AC \pm 10% 50 / 60 Hz
Dimensions:	Ø 300 x 110 mm
Appareil d'éclairage:	max. 23 W avec douille E 27
Sécurité photobiologique:	RG 0
Niveau de protection:	IP40 / Classe I
Résistance aux chocs:	94446=IK02, 94451=IK06
Température ambiante:	-15 °C à +30 °C
Boîtier:	L8: PMMA L7: Polycarbonate
Couleur du matériau:	blanc

Informations sur les produits

Luminaire ronde pour montage mural ou au plafond

Le verre acrylique convient à toutes les applications courantes

Le polycarbonate est à recommander dans les zones exigeant une résistance aux chocs élevée. (p. ex. écoles, bâtiments publics)

Idéal comme complément pour HF-L7 et HF-L8

Livraison sans lampe

Exemples d'applications:

corridors, couloirs, cages d'escaliers, débarras, caves, toilettes

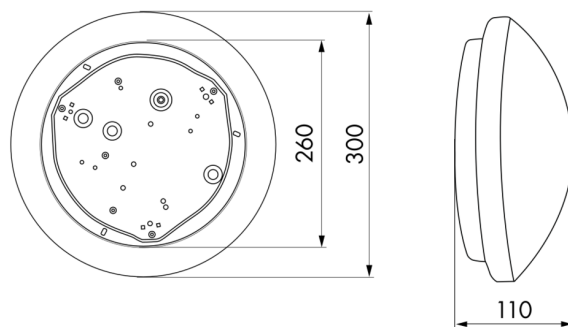

h (m)	Ø (m)	E (lx)
1.0	3.7	27
2.0	7.4	7
3.0	11.0	3
4.0	14.7	2
5.0	18.4	1

