

B.E.G.**LUXOMAT®**

BL2-PLUS-FP

93405 EAN: 4007529934058

- Tension: 110 - 240 V 50 / 60 Hz
- Dimensions: Ø 80 x 61 mm
- Puissance interne: 0.3 W

Données de commande

Désignation	Couleur	Ref.
BL2-PLUS-FP	blanc	93405

Accessoires

Désignation	Couleur	Ref.
IR-BL-PLUS	-	93406
Adapter BLE-IR	noir	93067
Set de montage BL2-AP	blanc	93256
Set de montage BL2-EN	blanc	93251
Panier de protection BSK (Ø 200 x 90 mm)	blanc	92199
RC-Filtre Anti-Arc	blanc	10880
Mini-RC-Filtre Anti-Arc		10882

Données techniques

Tension:	110 - 240 V 50 / 60 Hz
Dimensions:	Ø 80 x 61 mm
Puissance interne:	0.3 W
Angle de détection:	horizontal 360° (Montage plafond)
Portée:	max. Ø 8 m transversale max. Ø 4.8 m frontale max. Ø 3.2 m
Surface contrôlée pour une approche tangentielle:	50 m ² / 2.5 m Hauteur de fixation
Hauteur de montage min./max./recommended:	2 m / 5 m / 2.5 m
Niveau de protection:	IP23 / Classe II
Température ambiante:	-25 °C à +50 °C
Boîtier:	Polycarbonate, résistant aux UV
Couleur du matériau:	blanc
Connexions et câbles:	0.5 - 1.5 mm ² pour conducteurs rigides

Canal 1 (commande de l'éclairage)

Puissance:	1000 W, cos φ = 1 500 VA, cos φ = 0.5 400 W LED
Type de contact:	1x μ -Contact, Contact type NO
Durée de temporisation:	15 s - 30 min
Seuil d'enclenchement:	10 - 2000 Lux

Informations sur les produits

Détecteur de présence de plafond pour l'intérieur avec zone de détection de 360°.

Pour montage dans des faux plafonds

Un canal pour la commutation de l'éclairage

Possibilité de commutation manuelle par bouton-poussoir

Fonctions de base pour des applications économiques

Avec réglage d'usine pour la mise en service directe

Accessoires optionnels disponibles pour montage en apparent et encastré

Réglage d'usine: sensibilité élevée, temporisation 10 min, seuil d'enclenchement 500 lux

Commande facile par télécommande requise

Exemples d'application:

bureaux, salles de réunion, écoles, jardin d'enfants, hôpitaux

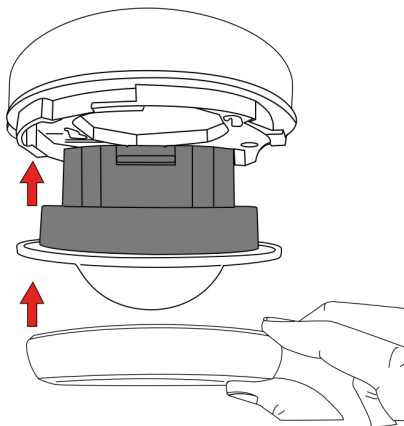
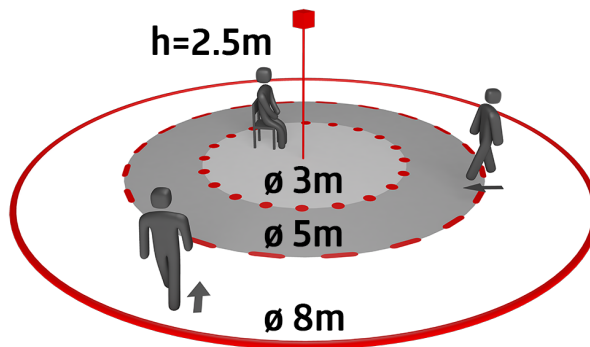
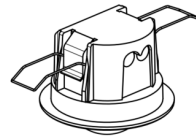
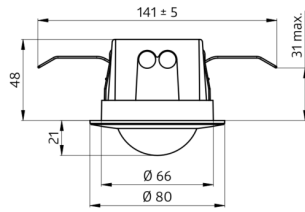

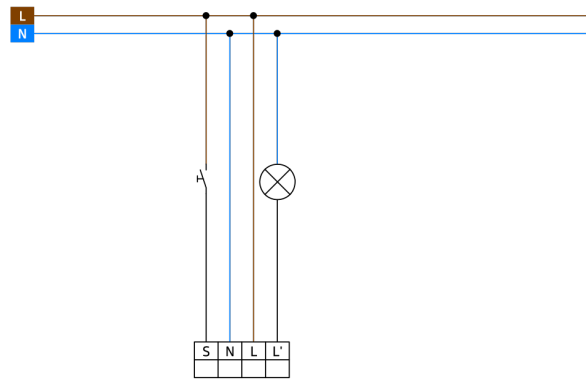

Accessoires

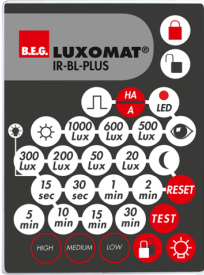

IR-BL-PLUS

Ref.: 93406

Batterie: 3.0 V Lithium CR2032
(compris dans la livraison)
Dimensions: 80 x 60 x 9 mm
Boîtier: Polycarbonate, résistant aux UV



Adapter BLE-IR

Ref.: 93067

Dimensions: 40 x 55 x 103 mm
Couleur du matériau: noir
Fréquence: 2.4 GHz bande ISM, GFSK
0.2 dBm + 5.3 dBi = 5.5 dBm



Set de montage BL2-AP

Ref.: 93256

Dimensions: Ø 109 x 50 mm
Niveau de protection: IP23
Couleur du matériau: blanc



Set de montage BL2-EN

Ref.: 93251

Dimensions: Ø 104 x 19 mm
Couleur du matériau: blanc

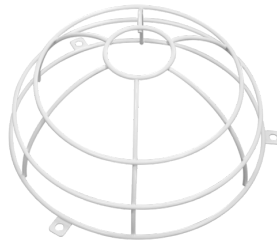

Panier de protection BSK (Ø 200 x 90 mm)

Ref.: 92199

Dimensions: Ø 200 x 90 mm
Résistance aux chocs: IK09
Boîtier: panier en acier revêtu



RC-Filtre Anti-Arc

Ref.: 10880

Tension: 230 V AC ±10%
Dimensions: 38 x 12 x 26 mm
Niveau de protection: IP20 / Classe II



Mini-RC-Filtre Anti-Arc

Ref.: 10882

Tension: 230 V AC ±10%
Dimensions: 50 x 23 x 8 mm
Niveau de protection: IP20 / Classe II