



AL93-20-300-LED-3C-HF

93632 EAN: 4007529936328

- Tension: 220 - 240 V AC 50 / 60 Hz
- Dimensions: Ø 300 x 51.3 mm
- Température de couleur: 3000 / 4000 / 5700 K

Domaines d'application

- corridors / voies de circulation
- escaliers
- toilettes
- entrepôts / salles techniques
- zones d'entrée
- espaces humides et salles de bain

Données de commande

Désignation	Couleur	Ref.
AL93-20-300-LED-3C-HF	blanc	93632

Données techniques

Tension:	220 - 240 V AC 50 / 60 Hz
Dimensions:	Ø 300 x 51.3 mm
Température de couleur:	3000 / 4000 / 5700 K
Flux lumineux LED et luminaire:	1600 / 1850 / 1700 lm
Éblouissement:	UGR < 19
efficacité:	80 / 92 / 85 lm/W
Sécurité photobiologique:	RG 0
Rendu de couleur:	CRI > 80
durée de vie nominale:	50000 h (L80/B10)
Puissance interne:	20 W / PF 0.9
Niveau de protection:	IP54 / Classe II
Classe de combustibilité:	UL-94 V2, 750 °C
Résistance aux chocs:	IK08
Température ambiante:	-20 °C à +45 °C
Boîtier:	Polycarbonate / ADC12
Couleur du matériau:	blanc, similaire RAL9016
Détecteur radar	
HF fréquence:	5.8 GHz, < 0.5 mW
Angle de détection:	horizontal 360° (Montage plafond) Ø 2 - 8 m
Portée:	max. Ø 14 m frontale
Durée de temporisation:	5 s - 30 min
Seuil d'enclenchement:	inactif / 5 - 50 Lux

Informations sur les produits

Luminaire circulaire plat à led pour montage au plafond

3 températures de couleur dans un appareil d'éclairage, sélectionnable par interrupteur entre blanc chaud, blanc neutre et blanc lumière du jour

Luminaire à haute efficacité énergétique et à longue durée de vie > 50 000 h

Système anti-éblouissement avec leds encastrés et diffuseurs

Capteur radar (HF) intégré, invisible de l'extérieur et avec grande portée de détection

Technologie radar (HF) : 5,8 GHz - réagit aux plus petits mouvements indépendamment de la température

Durée de temporisation, seuil de commutation et sensibilité du capteur réglables via interrupteurs DIP

Boîtier plastique robuste en polycarbonate

Montage simple avec une base comprenant des pinces

Domaines d'application :

corridors / voies de circulation, escaliers, toilettes, entrepôts / salles techniques, zones d'entrée, espaces humides et salles de bain

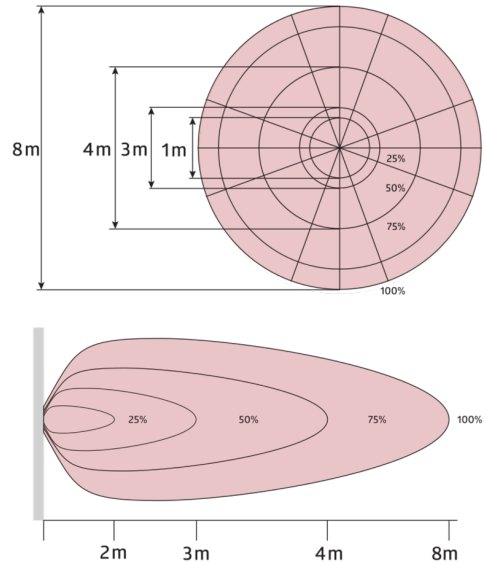
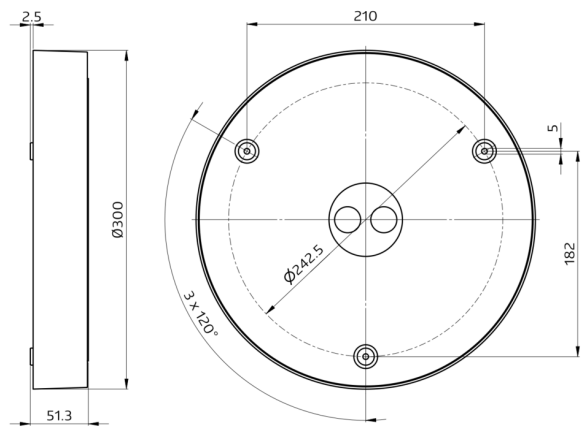

h (m)	Ø (m)	E (lx)
1.0	1.2	1518
2.0	2.5	379
3.0	3.7	169
4.0	4.9	95
5.0	6.1	61

