

Code	92196	92196	92196	92196
	<b>DE</b> Sicherheitshinweise	<b>UK EN</b> Safety instructions	<b>FR</b> Consignes de sécurité	<b>NL</b> Veiligheidsinstructies
	Arbeiten an elektrischen Anlagen dürfen nur von Elektrofachkräften oder von unterwiesenen Personen unter Leitung und Aufsicht einer Elektrofachkraft entsprechend den elektrotechnischen Regeln vorgenommen werden.	Work on the mains supply may only be carried out by qualified professionals or by instructed persons under the direction and supervision of qualified skilled electrical personnel in accordance with electrotechnical regulations.	Travailler sur un réseau électrique ne s'improvise pas, seul un electricien qualifié et habilité doit effectuer ce raccordement.	Werkzaamheden aan elektrische installaties mogen enkel door gekwalificeerde installateurs of geschoold personeel uitgevoerd worden en dit in overeenstemming met de elektrotechnische regels.
	Vor Montage Leitung spannungsfrei schalten! Dieses Gerät ist nicht zum Freischalten geeignet.	Disconnect supply before installing! This device is not to be used to isolate other equipment from the mains supply.	Avant de commencer l'installation, assurez-vous que l'alimentation est coupée. Cet appareil ne doit pas être utilisé pour isoler d'autres appareils de l'alimentation secteur complet.	Netspanning uitschakelen alvorens te beginnen met de montage. Dit toestel mag niet geschakeld worden om de aangesloten apparaten te isoleren van de voedingsspanning.
	Aufgrund der hohen Einschaltströme von elektronischen Vorschaltgeräten und LED-Treibern ist die maximale Anzahl der schaltbaren Leuchten begrenzt. Bei einer großen Anzahl an Lasten sollte ein externes Schutz eingesetzt werden.  Alle geschalteten Lasten müssen fachgerecht entört sein (wir empfehlen dazu unsere RC-Löschglieder).	The total number of switchable loads is limited due to high inrush currents of electronic ballasts and LED drivers. In case of a large number of connected loads please use an external contactor.  For all connected loads, proper interference suppression is obligatory (we recommend to use our arc extinction kits).	Le nombre total de luminaires commutables est limité à cause des courants d'appel élevés des ballasts électroniques et drivers LED. En cas de forte charge totale raccordée veuillez utiliser un contacteur externe.  Toutes les charges commutées doivent être déparasitées de manière adéquate (nous recommandons l'utilisation de nos filtres anti-arc).	De maximum belasting is beperkt om de hoge inschakelstroom van elektronische ballasten en LED drivers tegen te gaan. Wanneer er veel armaturen dienen geschakeld te worden, is het aan te raden om een externe contactor te gebruiken.  Alle geschakelde belastingen moeten op deskundige wijze worden ontstoord (wij raden aan om onze RC-filters te gebruiken).
	Lesen Sie dieses Beiblatt vor der Inbetriebnahme des Gerätes. Die Kenntnis dieses Dokuments gehört zur bestimmungsgemäßen Verwendung.	Read this supplementary sheet before putting the device into operation. Knowledge of this document is part of the intended use.	Avant la mise en service de l'appareil, veuillez lire cette fiche complémentaire. La connaissance de ce document fait partie de l'utilisation conforme.	Lees dit aanvullende blad voordat u het apparaat in gebruik neemt. Kenniss van dit document maakt deel uit van het beoogde gebruik.
	<b>Funktion</b>	<b>Function</b>	<b>Fonctionnement</b>	<b>Funcitie</b>
	Das Gerät ist ein fernbedienbarer Decken-Bewegungsmelder für Innenanwendungen mit kreisförmigem Erfassungsbereich.	The device is a remote control-capable motion detector for ceiling mounting (interior applications) having a circular detection area.	L'appareil est un détecteur de mouvement télécommandable pour montage apparent (applications intérieures) avec plage de détection circulaire.	Deze melder is een op afstand bedienbare bewegingsmelder voor plafondmontage (binnentoepassingen) met een circular detectiebereik.
	Bewegungsmelder schalten das Licht automatisch in Abhängigkeit von anwesenden Personen (Bewegung) und der Umgebungshelligkeit. Das Licht wird eingeschaltet, falls die Umgebungshelligkeit unterhalb einer am Gerät verstellbaren Einschaltswelle liegt und eine Bewegung erkannt wird. Das Licht bleibt solange eingeschaltet, wie das Gerät Bewegung detektiert (unabhängig vom Lichtwert) plus der eingestellten Nachlaufzeit.	Motion detectors automatically control the light, based on people being present (motion) and on the ambient light level. The detector switches the light on if the ambient light level is below a switch-on threshold (which can be set on the device) and movement is detected. The light remains switched on as long as the detector detects movement (independent of the lighting level) plus follow-up time.	Les détecteurs de mouvements allument automatiquement la lumière en fonction de personnes présentes (mouvements) et de la luminosité ambiante. Le détecteur allume la lumière lorsque la luminosité ambiante est inférieure à un seuil d'enclenchement réglable au niveau de l'appareil et qu'un mouvement est détecté. La lumière reste allumée tant que le détecteur détecte des mouvements (indépendamment de la valeur de luminosité) plus la durée de temporisation.	De bewegingsmelder stuurt de verlichting aan de hand van bewegingen en de gemeten lichtwaarde. Wanneer de eerste beweging gedetecteerd wordt, meet de melder eenmaal het aanwezige licht. Indien deze waarde lager is dan de ingestelde luxwaarde, schakelt de melder de verlichting in. De verlichting gaat pas uit na de laatste beweging (onafhankelijk van het lichtniveau) plus het verstrijken van de naalooptijd.

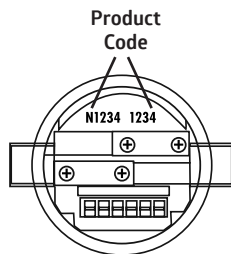
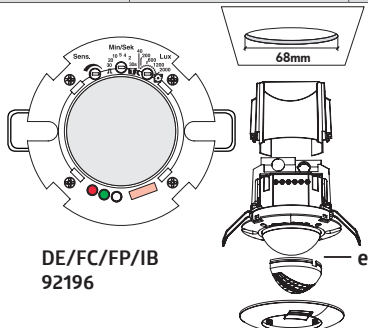
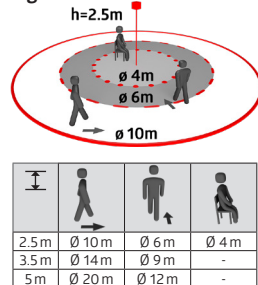

Fig. 1



DE/FC/FP/IB  
92196

Die mitgelieferte Abdeckung nach Einführung der Anschlusskabel auf den Melder aufstecken.

Mount the cover after introduction of the power cables.

Positionner le capot après l'introduction des câbles d'alimentation.

Afdekkap monteren na het aansluiten van de draden.

**Ausgrenzen von Störquellen**

**Exclude sources of interference**

**Exclusion des sources de perturbation**

**Detectiegebied en storingsbronnen uitsluiten**

Falls der Erfassungsbereich des Melders zu groß ist oder Bereiche abdeckt, welche nicht überwacht werden sollen, kann mit den beiliegenden Abdeckklammeln (e) der Bereich nach Bedarf reduziert bzw. eingeschränkt werden.

In case the detection area of the detector is too large or areas are being covered that should not be monitored, the range can be reduced or limited by using the enclosed blinds (e).

Si la portée de détection est trop grande ou couvre des zones qui ne doivent pas être surveillées, utiliser les obturateurs fournis pour délimiter la zone de détection souhaitée (e).

Indien het detectiegebied van de melder te groot is, of indien deze gebieden dekt die niet bewaakt dienen te worden, kan dit gebied verkleind of beperkt worden met de meegeleverde afdeklammellen (e).

**Selbstprüfzyklus**

**Self-test cycle**

**Cycle d'auto-contrôle**

**Zelftestcyclus**

Nach Stromanschluss durchläuft der Melder einen Selbstprüfzyklus von 60 Sekunden (LEDs blinken). In dieser Zeit reagiert das Gerät nicht auf Bewegung.

The product enters an initial 60-second self-test cycle when the supply is first connected (LEDs flash). During this time the device does not respond to movement.

Après le raccordement électrique, le détecteur effectue un cycle d'auto-contrôle de 60 secs. (les LED clignotent). Durant cette période, l'appareil ne réagit pas aux mouvements.

Nadat de spanning is aangesloten, doorloopt de melder een zelftestcyclus van 60 sec. (LEDs knipperen). Tijdens deze cyclus reageert de detector niet op beweging.

**LED-Funktionsanzeigen nach jeder Netzweidkehr**

**LED function indicators after each mains recovery**

**Indicateurs de fonctionnement à LEDs après chaque retour de la tension**

**Indicatie LED's na elke spanningsonderbreking**

Normalbetrieb  
 · Melder programmiert  
 - rot blinkt schnell (2x/s)  
 · Melder nicht programmiert  
 - rot blinkt (1x/s)

Standard mode  
 · Detector programmed  
 - red flashes quickly (2x/sec.)  
 · Detector not programmed  
 - red flashes (1x/sec.)

Mode normal  
 · Détecteur programmé  
 - LED rouge clignote rapidement (2x/sec)  
 · Détecteur non programmé  
 - LED rouge clignote (1x/sec.)

Standaard werking  
 · Melder is ingesteld  
 - rood knippert snel (2x/sec.)  
 · Geen instellingen  
 - rood knippert (1x/sec.)

**LED-Funktionsanzeigen**

**LED function indicators**

**Indicateurs de fonctionnement à LEDs**

**Indicatie LED's na zelftestcyclus**

Bewegungserkennung  
 - rot blinkt

Motion detection  
 - red flashes

Détection de mouvement  
 - LED rouge clignote

Bewegingsdetectie  
 - rood knippert

Impulsbetrieb aktiv  
 - rot und grün blinken alle 4 s

Impulse mode active  
 - red and green flash one time all 4 sec.

Mode impulsion activé  
 - LED rouge et verte clignotent une fois toutes les 4 sec.

Impuls functie actief  
 - rood en groen knipperen samen elke 4 seconden

**Hardware Reset**

**Hardware Reset**

**Réinitialisation du matériel**

**Hardware-reset**

**Reset:** Das Einstellen auf „Test“ und „Sonne“ aus jeder beliebigen anderen Position bewirkt einen „Reset“ des Gerätes. Das heißt, dass sämtliche anderen Einstellungen gelöscht werden und das Gerät auf Werkseinstellung gesetzt wird (schnelles Blinken aller LEDs für 5s).

**Reset:** The setting of the potentiometers to "test" and "sun" from any other position causes a reset of the device. That means all other settings are reset to factory settings (fast flashing of all LEDs for 5 sec).

**Réinitialisation :** Le passage aux réglages « Test » et « Soleil » de n'importe quelle autre position provoque une « Réinitialisation » de l'appareil. C.-à-d. que tous les paramètres réglés sont effacés et le détecteur est remis aux réglages d'usine (clignotement rapide de toutes les LED pendant 5 sec.).

**Reset:** Wanneer de potentiometers vanuit eender welke positie op zonnentest worden gedraaid, wordt het toestel gereset (alle LED's blijven 5sec. lang snel knipperen). Dit betekent dat alle andere instellingen worden gewist en het apparaat is ingesteld op fabrieksinstelling (snel knipperen van alle LED's voor 5sec.).

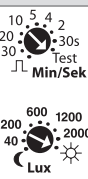

**EU-Konformitätserklärung**

**UK declaration of conformity**

**Déclaration de conformité UE**

**EU-Conformiteitsverklaring**

Das Produkt erfüllt die Richtlinien über  
 1. die elektromagnetische Verträglichkeit (2014/30/EU)  
 2. die Niederspannung (2014/35/EU)  
 3. die Beschränkung der Verwendung bestimmter gefährlicher Stoffe in Elektro- und Elektronikgeräten (2011/65/EU) und (2015/863/EU)

This product respects the directives concerning  
 1. Electrical Equipment Safety Regulation 2016  
 2. Electromagnetic Compatibility Regulation 2016  
 3. The Restriction of the Use of Certain Hazardous Substances in Electrical and Electronic Equipment Regulation 2012

Ce produit répond aux directives sur  
 1. la compatibilité électromagnétique (2014/30/UE)  
 2. la basse tension (2014/35/UE)  
 3. la restriction de l'utilisation de certaines substances dangereuses dans les appareils électriques et électroniques (2011/65/UE) et (2015/863/UE)

Dit product beantwoordt aan de volgende richtlijnen  
 1. Elektromagnetische compatibiliteit (2014/30/EU)  
 2. Laagspanning (2014/35/EU)  
 3. Verbod op gebruik van gevaarlijke chemicaliën in elektrische en elektronische apparatuur (2011/65/EU) en (2015/863/EU)



**Contact**

B.E.G. UK Ltd., Apex Court - Grove House - Camphill Road - West Byfleet, Surrey KT14 6SQ

**92196****DE** Technische Daten**UK EN** Technical data**FR** Caractéristiques techniques**NL** Technische gegevens

110-240 V ~, 50/60 Hz

Spannung

Voltage

Tension

Spanning

ca./approx. 0.5 W

Leistungsaufnahme

Power input

Consommation

Verbruik

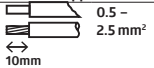
Anschlussklemmen:  
für eindrähtige Leiter  
für feindrähtige LeiterTerminal clamps:  
for solid one-wire conductors  
for fine-stranded conductorsBornes de raccordement:  
conducteurs à fil rigide  
pour conducteurs à fils finsAansluitklem:  
eendradige geleider  
voor fijndradige geleiders

360°

Erfassungsbereich

Area of coverage

Zone de détection

Detectiehoek

2 m / 5 m / 2.5 m

Montagehöhe min./max./  
empfohlenMounting height min./max./  
recommendéHauteur de montage min./max./  
recommandéMontagehoogte min./max./  
aanbevolen

► Fig. 1

Reichweite bei  
Montagehöhe  
UmgebungstemperaturRange of coverage at  
mounting height  
Ambient temperaturePortée pour une hauteur de  
montage de  
température ambianteBereik op  
montagehoogte  
Omgevingstemperatuurmax. Ø 10 mm  
max. Ø 6 mm  
max. Ø 4 mmquer  
frontal  
sitzendacross  
towards  
seatedtransversale  
frontale  
Activité assisedwars  
frontaal  
zittend

II / IP23

Schutzklasse / Schutzart

Class / Degree of protection

Classe / Type de Protection

Klasse / Beschermingsgraad

83 x 81 mm

Abmessungen Ø x H [mm]

Dimensions Ø x H [mm]

Dimensions Ø x H [mm]

Afmetingen Ø x H [mm]

-25°C ~ +50°C

Umgebungstemperatur

Ambient temperature

Température ambiante

Omgevingstemperatuur

C1

Relais-Kontakt

Relay contact

Contact relais

Relais contact

2300 W cosφ = 1  
1150 VA cosφ = 0.5  
800 W LEDvorlaufender Wolframkontakt  
Schaltleistungtungsten pre-make contact  
Switching capacityprécontact en tungstène  
Puissancemet wolfram-voorloopcontact  
Schakelvermogen

Ip (20ms) = 165 A

max. Einschaltspitzenstrom  
(Relais)

max. inrush peak current (relay)

Courant d'appel de pointe max.  
(relais)max. inschakelpeikstroom  
(relais)A 10<sup>5</sup> A 2  
20<sup>5</sup> Lux  
30<sup>5</sup> Min/Sec  
Test  
JL Min/Sec  
A = 30 s - 30 min/Test/JL  
B = 10 - 2000 Lux  
C = 50 - 100 %Einstellungen durch  
Potentiometer

Settings via potentiometers

Réglages par potentiometres

Instellingen met potentiometers

Nachlaufzeit  
Einschaltswelle  
ErfassungsempfindlichkeitFollow-up time  
Switch-on threshold  
Sensitivity of detectionDurée de temporisation  
Seuil d'enclenchement  
Sensibilité de détectionNalooptijd  
Drempelwaarde  
Detectievoeligheid

A = 10 min

Werkseinstellung

Factory settings

Préréglages d'usine

Fabrieksinstellingen

B = 500 Lux

Nachlaufzeit Kanal 1  
EinschaltswelleFollow-up time for channel 1  
Switch-on thresholdDurée de temporisation canal 1  
Seuil d'enclenchementNalooptijd kanaal 1  
Inschakeldrempel

Schematisches Schaltbild

Schematic diagram

Schéma de raccordement

Aansluitschema

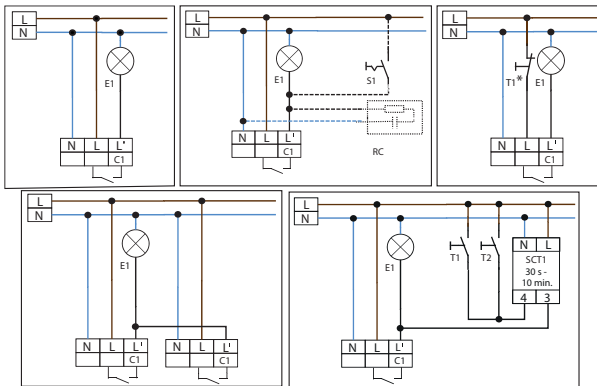
Schematisches Schaltbild - Bitte  
beachten Sie beim Anschließen  
die Beschriftung der Klemmen  
am Gerät!Schematic diagram - when  
connecting the detector, please  
respect the labelling of the terminal  
connections at the device!Schéma de raccordement  
debase - veuillez respecter  
le marquage des bornes sur  
l'appareil !Aansluitschema - respecteer  
de labelling van de klemmen  
bij het aansluiten van het  
apparaat!T1/T2 Taster; Einschalten von Hand  
T1\* + Ausschalten von Handbutton, manual switching on  
T1\* + manual switching offBP, allumer manuellement  
T1\* + éteindre manuellementdrukknop, manueel in te  
schakelen  
T1\* + manueel uit te schakelen

S1 Schalter für Dauerlicht

Switch for permanent light

Interrupteur pour éclairage  
permanentSchakelaar voor continue  
verlichting

E1 Lampe

Lamp

Lampe

Lamp

RC RC-Löschglied bei Bedarf -  
Art.-Nr. 10880Arc extinction kit if required -  
Part no. 10880Filtre anti-arc, si necessaire -  
No d'article 10880Optioneel: RC-filter -  
Art.-No. 10880SCT1 Lichtsteuerung mit  
Treppenlichtautomat  
SCT1 - Art.-Nr. 92655Light control with staircase  
timer model  
SCT1 - Part no. 92655Réglage de la temporisation sur  
impulsion. Minuterie disponible  
SCT1 - No d'article 92655Treppenhuisautomat  
SCT1 - Art.-No. 92655

Zubehör

Accessories

Accessoires

Accessoires

92159

Fernbedienung IR-PD-Mini

Remote control IR-PD-Mini

Télécommande IR-PD-Mini

Afstandsbediening IR-PD-Mini

93110

Fernbedienung IR-PD3/4N-1C-E

Remote control IR-PD3/4N-1C-E

Télécommande IR-PD3/4N-1C-E

Afstandsbediening IR-PD3/4N-1C-E

93067

BLE-IR-Adapter

BLE-IR-Adapter

Adaptateur BLE-IR

BLE-IR-Adapter

10880

RC-Löschglied

RC-Arc extinction kit

Kit Anti-arc

Overspanningsbegrenzer

92199

Ballschutzkorb BSK  
(Ø 200 x 90 mm)Wire basket BSK  
(Ø 200 x 90 mm)Panier de protection BSK  
(Ø 200 x 90 mm)Beschermingskorf BSK  
(Ø 200 x 90 mm)

DE	Fehlersuche	UK EN	Trouble shooting	FR	Dépannages	NL	Foutopsporing
	<p><b>1. Die angeschlossene Lampe schaltet nicht</b></p> <ul style="list-style-type: none"> <li>Die Lampe ist defekt: <i>Lampe ersetzen</i></li> <li>Keine Netzspannung vorhanden: <i>Die Sicherung in der Unterverteilung überprüfen</i></li> <li>Die Einschaltswelle ist nicht korrekt eingestellt: <i>Schwelle mit Potentiometer korrigieren</i></li> <li>Die Linse des Sensorteils ist beschmutzt: <i>Linse reinigen</i></li> </ul>	<p><b>1. Lamp does not light up</b></p> <ul style="list-style-type: none"> <li>Lamp may be defect: <i>Replace lamp</i></li> <li>No mains connection/power: <i>Check connection and mains fuse by qualified electrician</i></li> <li>Incorrect setting of switch-on threshold: <i>Correct setting of threshold (potentiometer)</i></li> <li>Lens of sensor unit obstructed by dirt or other objects: <i>Clean lens</i></li> </ul>	<p><b>1. La lampe ne s'allume pas</b></p> <ul style="list-style-type: none"> <li>La lampe est défectueuse: <i>remplacer celle-ci</i></li> <li>Pas de courant: <i>contrôler les fusibles de l'installation</i></li> <li>Le seuil d'enclenchement n'est pas correctement réglé: <i>Corriger le seuil à l'aide du potentiomètre</i></li> <li>La lentille du détecteur est encrassée: <i>Nettoyer la lentille</i></li> </ul>	<p><b>1. De lamp schakelt niet</b></p> <ul style="list-style-type: none"> <li>De lamp is defect: <i>Lamp vervangen.</i></li> <li>Geen spanning aanwezig: <i>Controleren of de zekering ingeschakeld is.</i></li> <li>De drempelwaarde is foutief ingesteld: <i>De juiste drempelwaarde instellen</i></li> <li>Lens van de melder is vuil: <i>Lens reinigen.</i></li> </ul>			
	<p><b>2. Die angeschlossene Leuchte schaltet zu spät ein oder die Reichweite ist zu klein</b></p> <ul style="list-style-type: none"> <li>Der Melder ist zu hoch montiert: <i>Gegebenenfalls Befestigungshöhe korrigieren.</i></li> <li>Die Einschaltswelle ist nicht korrekt eingestellt: <i>Schwelle mit Potentiometer korrigieren</i></li> <li><i>Erfassungsempfindlichkeit korrigieren</i></li> </ul>	<p><b>2. Lamp turns ON too late or detection range too small</b></p> <ul style="list-style-type: none"> <li>The detector is mounted too high: <i>Correct mounting height if required.</i></li> <li>Incorrect setting of switch-on threshold: <i>- Correct setting of threshold (potentiometer)</i> <i>- Correct the detection sensitivity</i></li> </ul>	<p><b>2. La source de lumière raccordée s'allume trop tard ou la portée est trop faible</b></p> <ul style="list-style-type: none"> <li>Le détecteur est installé à une trop grande hauteur: <i>Si nécessaire, corriger la hauteur de montage.</i></li> <li>Le seuil d'enclenchement n'est pas correctement réglé: <i>- Corriger le seuil à l'aide du potentiomètre</i> <i>- Corriger la sensibilité de détection</i></li> </ul>	<p><b>2. Het aangesloten licht schakelt te laat in</b></p> <ul style="list-style-type: none"> <li>De melder is op te grote hoogte geïnstalleerd: <i>indien nodig, installatiehoogte corrigeren.</i></li> <li>Drempelwaarde van de melder is foutief ingesteld: <i>- Luxwaarde aanpassen met potentiometer</i> <i>- Pas de ingestelde gevoeligheid aan.</i></li> </ul>			
	<p><b>3. Die Leuchte bleibt dauernd eingeschaltet</b></p> <ul style="list-style-type: none"> <li>Permanente Wärmebewegungen im Erfassungsbereich: <i>Wärmequelle entfernen. Den korrekten Betrieb des Melders durch Abdecken der Linse kontrollieren. Nach Ablauf der eingestellten Nachlaufzeit muss der Melder das Licht ausschalten.</i></li> <li>Der Melder liegt parallel zu einem Schalter, der manuelles Einschalten des Lichts ermöglicht: <i>Gegebenenfalls Schaltung korrigieren</i></li> </ul>	<p><b>3. Lamp stays ON continuously</b></p> <ul style="list-style-type: none"> <li>Continuous thermal activity detected within detection area: <i>Remove heat source. Check proper function of the detector by covering the lens. After expiry of the follow-up time, the detector has to turn OFF lighting.</i></li> <li>The detector is connected in parallel to a manual override switch: <i>Connect switch correctly</i></li> </ul>	<p><b>3. La lumière raccordée reste allumée en permanence</b></p> <ul style="list-style-type: none"> <li>Perturbations infrarouges permanentes dans la plage de détection: <i>Éliminer la source de chaleur. Contrôler bon fonctionnement du détecteur en couvrant la lentille. Après écoulement de la temporisation réglée le détecteur doit éteindre la lumière.</i></li> <li>Un interrupteur est raccordé en parallèle avec le détecteur pour la commutation manuelle de l'éclairage: <i>Contrôler la position de cet interrupteur</i></li> </ul>	<p><b>3. Het aangesloten licht blijft permanent ingeschakeld</b></p> <ul style="list-style-type: none"> <li>Storingsbron binnen het detectiebereik: <i>Storingsbron verwijderen. De correcte werking van de melder controleren door de lens af te dekken. Nadat de ingestelde nalooptijd verstreken is, moet de melder het licht uitschakelen.</i></li> <li>De melder is parallel verbonden met een schakelaar om het licht manueel te schakelen: <i>In dit geval de schakeling corrigeren.</i></li> </ul>			
	<p><b>4. Ungewolltes Einschalten des Lichtes</b></p> <ul style="list-style-type: none"> <li>Bewegungen von Wärmequellen im Erfassungsbereich: <i>- Melder nicht in der Nähe von Heizkörpern und Lüftern montieren.</i> <i>- Auch Tiere können vom Melder als sich bewegende Wärmequellen erfasst werden.</i></li> </ul>	<p><b>4. Unintended switching of light</b></p> <ul style="list-style-type: none"> <li>Movement of heat sources within detection area: <i>- Do not install the detector in the vicinity of radiators, fans or air vents.</i></li> <li>Animals are detected as moving heat sources, too.</li> </ul>	<p><b>4. Enclenchement intempestif de la lumière</b></p> <ul style="list-style-type: none"> <li>Mouvements des sources de chaleur dans la plage de détection: <i>- Ne pas monter le détecteur à proximité de radiateurs et ventilateurs.</i></li> <li>Les animaux peuvent également être détectés par le détecteur comme sources de chaleur.</li> </ul>	<p><b>4. Ongewild inschakelen van het licht</b></p> <ul style="list-style-type: none"> <li>Bewegingen van warmtebronnen binnen het detectiebereik: <i>- Installeer de melder niet in de buurt van radiatoren, airco systemen of ventilators.</i></li> <li>Dieren worden ook als een bewegende warmtebron gedetecteerd.</li> </ul>			
	<p>Produktseite im Internet</p>	<p>Product page on the internet</p>	<p>Page produit sur notre site internet</p>	<p>Productpagina op het internet</p>			



Code	92196	92196	92196	92196
	<b>DK</b> Sikkerhedsforskrift	<b>ES</b> Avisos de seguridad	<b>IT</b> Indicazioni di sicurezza	<b>PT</b> Instruções de segurança
	Arbejde på elektriske anlæg må kun udføres af el-sagkyndige personer, eller af instruerede personer under ledelse og opsyn af en el-sagkyndig person i henhold til stærkstrømsbekendtgørelsen.	<b>MUY IMPORTANTE:</b> todos los trabajos en instalaciones eléctricas deben ser realizados, exclusivamente, por un técnico electricista certificado según las normas electrotécnicas aplicables.	I lavori sugli impianti elettrici devono essere eseguiti, in base alle regole elettrotecniche, solo da elettricisti o da persone addestrate da elettricisti sotto la direzione e il controllo di un elettricista.	<b>MUITO IMPORTANTE:</b> Os trabalhos de instalação elétrica devem ser realizados exclusivamente por técnicos credenciados segundo as normas eletrotécnicas aplicáveis e legislação em vigor.
	Sluk for spændingen før monteringen! Denne sensor er ikke egnet til åbning.	i Asegúrese de que la corriente eléctrica está desconectada antes de comenzar la instalación! Por motivos de seguridad, le recordamos que este producto no puede ser conectado o desconectado bajo tensión.	Prima del montaggio disinserire la tensione! Questo apparecchio non è adattato come protezione per lo scollegamento della rete principale.	Antes de iniciar os trabalhos de instalação, assegure-se que a alimentação elétrica está desligada! Por motivos de segurança, este aparelho não pode ser ligado ou desligado sob tensão.
	Det totale antal af forkoblinger og LED drivere kan være begrænset af den høje startstrøm. Er der tale om et stort antal tilsluttet forkoblinger, skal der anvendes en ekstern kontaktor. For alle tilkoblede belastninger er en passende støjdæmpning obligatorisk (vi anbefaler brug af vort sæt til lysbueslutning.)	Por favor, tenga en cuenta que el pico de arranque de luminarias LED y balastos electrónicos limita el número máximo de luminarias que pueden conectarse a un detector. Le recomendamos consulte los valores de pico de arranque de las luminarias utilizadas y en caso necesario, utilice un contactor para realizar la maniobra. Con el fin de evitar encendidos indeseados por la presencia de corrientes parasitarias en la red, se recomienda utilizar nuestro elemento supresor RC.	La potenza massima commutabile può risultare ridotta a causa della corrente di spunto di apparecchiature elettroniche e LED. Se necessario utilizzare un contattore esterno. Per i carichi fortemente induttivi si consiglia di utilizzare il nostro filtro antidisturbo (kit antiarco).	Devido às elevadas correntes de ligação de balastos eletrónicos e controladores LED, o número máximo de luzes comutáveis é limitado. No caso de um grande número de cargas, deve aplicar-se um contactor externo. A fim de evitar avarias no dispositivo devido à presença de sobrecargas, recomendamos a utilização de elementos supressores RC.
	Læs denne vejledning, før du bruger enheden. Kendskabet til dette dokument hører til den tilsigtede anvendelse.	Lea esta hoja adjunta antes de poner en funcionamiento el aparato. El conocimiento de este documento es parte del uso previsto.	Leggere questa scheda supplementare prima di mettere in funzione l'apparecchio. La conoscenza di questo documento fa parte dell'uso previsto.	Leia esta folha suplementar antes de colocar o aparelho em funcionamento. O conhecimento deste documento faz parte do uso pretendido.
	<b>Funktionsmåde</b>	<b>Funcionamiento</b>	<b>Funzionamento</b>	<b>Modo de funcionamento</b>
	Dette er en fjernbetjent bevægelsessensor til loftsmontage (indvendig brug) med et cirkulært detektionsområde.	Este modelo es un detector de movimiento para montaje en techo, programable vía mando a distancia. Está concebido para aplicaciones en interiores y cuenta con una área de detección circular.	Il prodotto è un rilevatore di movimento telecomandabile per installazione a soffitto in interni con area di rilevamento circolare.	O aparelho é um detetor de movimento para montagem no teto, com programação por comando à distância, para aplicações interiores, com área de deteção circular.
	Bevægelsessensor som automatisk styre lyset alt afhængig af, om der er tilstedeværelse og niveau for dagslyssindfaldet. Bevægelsessensoren tænder lyset hvis der er mindre dagslys end den programmeret værdi (denne værdi kan indstilles på sensoren) og sensoren ser en bevægelse. Sensoren holder lyset tændt så længe der er tilstedeværelse i rummet (afhængig af dagslyssindfaldet).	Los detectores de movimiento controlan automáticamente el encendido y apagado de la iluminación en función de la presencia de personas en la zona y el nivel de luz ambiental. El detector conectará la iluminación si el nivel de luz ambiental está por debajo del valor consigna programado y se detecta movimiento en la zona. Una vez conectada, la iluminación permanecerá encendida mientras se detecte movimiento en la zona (sin tener ya en cuenta el nivel de luz ambiental).	Rilevatore di movimento per il controllo automatico dell'illuminazione in funzione della presenza di persone e del valore di luce presente. Il rilevatore accende la luce se il livello di luminosità presente è inferiore al valore impostato (sul dispositivo) e viene rilevata la presenza. La luce resta accesa finquando vengono rilevati movimenti (independentemente dal valore di luminosità presente).	Os detetores de movimento ligam automaticamente a luz em função da presença de pessoas (movimento) e da luminosidade ambiente. A luz é ligada se a luminosidade ambiente estiver abaixo de um limiar de ativação ajustável no aparelho e for detetado um movimento. A luz permanece ligada enquanto o aparelho detetar movimento (independentemente do valor de luminosidade) e durante o período de desativação ajustado.
	Yderligere funktioner kan bruges med vores fjernbetjening (se tilbehør).	Se pueden utilizar otras funciones usando nuestro mando a distancia (ver accesorios).	Ulteriori funzioni possono essere attivate/modificate con il nostro telecomando (vedi accessori).	Outras funções podem ser usadas com o nosso controlo remoto (ver acessórios).

92196

DK Montering

ES Montaje

IT Montaggio

PT Montagem

i/FT/DE/FC  
92196

Fig. 1



Påsat det medfølgende dæksel på sensoren efter montering af kablet.

Después de insertar los cables de conexión, coloque la cubierta suministrada en el detector.

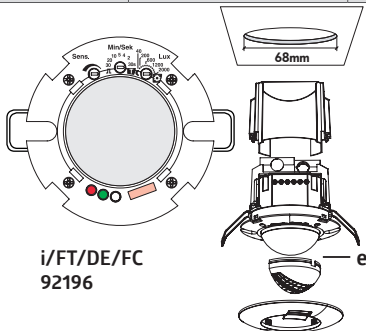
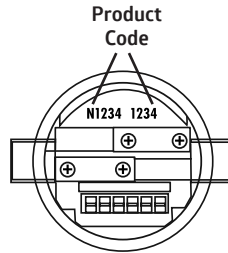
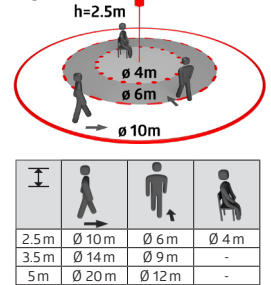
Dopo aver inserito i cavi di collegamento, posizionare il coperchio in dotazione sul rilevatore.

Depois de inserir os cabos de ligação, coloque a tampa fornecida com o detector.

**Afblænding af områder som ikke skal detekteres**

**Reducción del área de detección para evitar perturbaciones**

**Delimitazione delle fonti di disturbo**

**Exclusão de fontes de interferência**

Hvis sensorens registreringsområde er for stor, eller der registreres områder, som ikke skal overvåges, så kan området reduceres eller indskrænkes ved hjælp af de vedlagte afdæknings-silps (e).

En el caso de que el área de detección por defecto del detector sea demasiado grande o cubra zonas que no deban ser vigiladas, puede reducirse/acortarse cómodamente el área de detección utilizando las carátulas obturadoras adjuntas (e).

Se il campo di rilevamento del rilevatore è troppo grande o copre i campi che non devono essere sorvegliati, si può ridurre o limitare il campo a seconda del fabbisogno usando le clip di protezione in dotazione (e).

Se a área de deteção do detector for demasiado extensa ou se forem cobertas áreas que não pretende monitorizar, é possível reduzir ou limitar a área, conforme as necessidades, utilizando as lamelas de cobertura (e) fornecidas.

**Selvtestcyklus**

**Ciclo de autocontrol**

**Ciclo di autotest**

**Ciclo de autoteste**

Efter tilslutning gennemgår sensoren en selvtestcyklus, som varer 60 sekunder (LED blinker). I denne periode reagerer sensoren ikke på bevægelse.

Tras la conexión a la alimentación, el detector realiza un ciclo de autocontrol durante 60 segundos. Los LEDs de la unidad parpadean. Durante este tiempo, el aparato no responde al movimiento.

Dopo aver eseguito l'allacciamento elettrico il rilevatore esegue per 60 secondi un ciclo di test (LEDs intermittenti). In questo momento il dispositivo non reagisce al movimento.

Após a ligação à corrente, o detector executa um ciclo de autoteste de 60 segundos (os LEDs piscam). Durante esse tempo o dispositivo não responde ao movimento.

**LED-funktionsvisninger efter hvert netværk genåbelse**

**Indicadores LED tras conexión a la red eléctrica**

**LED indicatori di funzionamento dopo ogni ripristino della tensione di rete**

**Indicações de funcionamento de LED após cada restabelecimento da alimentação elétrica**

Normaldrift  
 · Programmeret sensor  
 - rød blinker hurtigt (2x/s)  
 · Ikke-programmeret sensor  
 - rød blinker (1x/s)

Modo estándar  
 · Detector programado  
 - LED rojo parpadea rápidamente (2x/s)  
 · Detector sin programación  
 - LED rojo parpadea (1x/s)

Funzionamento normale  
 · Sensore programmato  
 - rosso lampeggiante veloce (2x/s)  
 · Sensore non programmato  
 - rosso lampeggiante (1x/s)

Funzionamento normal  
 · Detector programado  
 - vermelho pisca rapidamente (2x/s)  
 · Detector não programado  
 - vermelho pisca (1x/s)

**LED-Funktionsvisninger**

**Indicadores LED**

**LED indicatori di funzionamento**

**Indicações de funcionamento dos LED's**

Bevægelsesregistrering  
 - rød blinker

Detección de movimiento  
 - LED rojo parpadea

Rilevamento movimento  
 - rosso lampeggiante

Deteção de movimento  
 - vermelho pisca

Impulsdrift aktiv  
 - rød og grøn blinker en gang hver 4 sek.

Función impulso activa  
 - LEDs rojo y verde parpadean una vez cada 4 seg.

Modalità a impulsi attivata  
 - rosso e verde lampeggiano una volta ogni 4 sec.

Funcionamento por impulsos ativo  
 - vermelho e verde piscam a cada 4 s

**Hardware reset**

**Reseteo del detector**

**Reset**

**Reiniciar o detector**



**Reset:** at sætte indstillingerne til „test“ og „sol“ fra enhver anden position medfører et „reset“ på sensoren. Dette medfører, at samtlige programmerede parametre slettes (alle LEDer blinker hurtigt i 5sek.).

**Reset:** Si se sitúan los potenciales a los „TEST“ y „Sol“ se reseteará la configuración del detector, por lo que todos los valores programados se borran (los LEDs parpadean rápidamente durante 5 seg.)

**Reset:** impostando „Test“ e „Sole“ da qualsiasi altra posizione si attiva il „reset“ dell'apparecchio, vale a dire che tutti i parametri impostati vengono cancellati (lampeggio veloce di tutti i LED per 5 sec.).

**Reinicialização:** o ajuste dos potenciômetros para „Test“ e „Sol“ reinicializam as configurações do detector apagando todos os outros ajustes, repondo assim as configurações de fábrica (todos os LEDs piscam rapidamente durante 5s).



**EU Overensstemmelseserklæring**

**Declaración de conformidad UE**

**Dichiarazione di conformità UE**

**Declaração de conformidade UE**





Dette produkt overholder direktiverne om  
 1. Elektromagnetiske kompatibilitet (2014/30/EU)  
 2. Laagspænding (2014/35/EU)  
 3. Begrænsning af anvendelsen af visse farlige stoffer i elektrisk og elektronisk udstyr (2011/65/EU) og (2015/863/EU)  
 4. Stærkstrømbekendtgørelsen

Este producto cumple con las directivas siguientes  
 1. Compatibilidad electromagnética (2014/30/EU)  
 2. Baja tensión (2014/35/EU)  
 3. Restricciones de uso de ciertas sustancias nocivas en equipos eléctricos y electrónicos (2011/65/EU) y (2015/863/EU)

Questo prodotto rispetta le seguenti direttive riguardanti  
 1. Compatibilità elettromagnetica (2014/30/EU)  
 2. Bassa tensione (2014/35/EU)  
 3. Restrizione dell'uso di determinate sostanze pericolose nelle apparecchiature elettriche ed elettroniche (2011/65/EU) e (2015/863/EU)

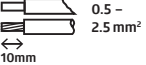
O produto está em conformidade com as diretivas relativas  
 1. à compatibilidade eletromagnética (2014/30/EU)  
 2. à baixa tensão (2014/35/EU)  
 3. à restrição do uso de determinadas substâncias perigosas em equipamentos elétricos e eletrónicos (2011/65/EU) e (2015/863/EU)

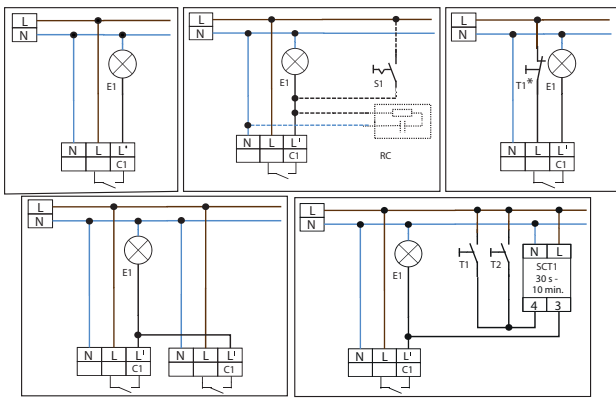
92196	DK Tekniske data	ES Datos técnicos	IT Dati tecnici	PT Dados técnicos
110-240 V ~, 50/60 Hz ca./approx. 0.5 W	Spænding Egetforbrug	Tensión de alimentación Consumo	Tensione Potenza assorbita	Tensão Consumo de energia
 0.5 – 2.5 mm <sup>2</sup> → 10mm	Terminaler: til faste ledere til fintrådede ledere	Terminales: para conductores rígidos para conductores de hilo fino	Terminali: per conduttori solidi per conduttori a filo sottile	Terminais de ligação: para condutores rígidos e flexíveis
360°	Detekteringsområde	Ángulo de detección	Campo di rilevamento	Área de deteção
2 m / 5 m / 2.5 m	Monteringshøjde min./maks./ anbefalet	Altura de montaje min./máx./ recomendada	Altezza installazione consentita min./max./suggerita per la miglior performance	Altura de montagem min./máx./ recomendada
► Fig. 1 2.5 m 18°C	Rækkevidde på Monteringshøjde Omgivelsesnes temperatur	Alcance en m Altura de montaje Temperatura ambiente	Raggio d'azione a Altezza di montaggio Temperatura ambiente	Alcance a Altura de montagem Temperatura ambiente
max. Ø 10 m max. Ø 6 m max. Ø 4 m	tangential frontal siddend	transversal frontal Actividad sentada	tangenziale frontale fissa	transversal frontal Atividade sentada
II / IP23	Beskyttelse / beskyttelsesklasse	Grado de protección / clase	Tipo / classe di protezione	Classe / grau de proteção
Ø 83 x 81 mm	Mål	Dimensiones	Dimensioni	Dimensões
-25°C – +50°C	Omgivelsesnes temperatur	Temperatura de funcionamiento	Temperatura di funzionamento	Temperatura ambiente
C1 µ - NO 2300 W cosφ = 1 1150 VA cosφ=0.5 800 W LED	Relækontakt forankoblet wolfram-kontakt Afbryderstyrke	Contacto relé Contacto NA de tungsteno Potencia de conmutación	Contacto relé contatto anticipato al tungsteno Carico di contatto	Contacto de relé Pré-contacto de tungsténio Potência de comutação
Ip (20ms) = 165 A	Max. tilført strøm (relæ)	Pico de arranque máximo soportado (relé)	Corrente di spunto di inserzione mass. (relé)	Corrente de pico de ligação máx. (relé)
A  B  C A = 30 s – 30 min/Test/ JL B = 10 – 2000 Lux C = 50 – 100 %	Kan programmeres via potentiometerne	Ajustes vía potenciómetro:	Impostazioni tramite trimmer	Ajustes através do potenciômetro
	Efterløbstid Luxværdi Følsomhed for detektering	Temporización de apagado Umbral de conmutación Sensibilidad del detector	Tempo di ritardo Soglia accensione Sensibilità di rilevamento	Período de desativação Limiar de ativação Sensibilidade de deteção
	Fabriksindstilling	Valores por defecto preconfigurados	Impostazioni di fabbrica	Ajuste de fábrica
A = 10 min B = 500 Lux	Efterløbstid kanal 1 Luxværdi	Temporización del canal 1 Umbral de conmutación	Tempo di ritardo del canale 1 Soglia accensione	Período de desativação do canal 1 Limiar de ativação
	Skematisk diagram	Esquema de conexión	Schema di cablaggio	Esquema elétrico
	Skematisk diagram – bemærk tilslutningskablerne, når du tilslutter!	Esquema de conexión – por favor, observe los cables de conexión cuando los conecte.	Schema di cablaggio – osservare e rispettare le colorazioni dei cavi durante il cablaggio.	Esquema elétrico – por favor, observe os cabos de ligação ao ligar!
				
T1/T2	Trykknapp, at tænde manuelt T1* + at deaktivere manuelt	Pulsador, encender manualmente T1* + apagar manualmente	Pulsante, accensione manuale T1* + desattivazione manuale	Botão, ativação manual T1* + desativação manual
S1	Kontakt til konstantlys	Interruptor para luz permanente	Interruttore per luce continua	Interruptor de luz permanente
E1	Belysningskilden	Luminaria	Lampadina	Lâmpada
RC	RC-slettesegment ved behov – Vare-nr. 10880	Elemento supresor RC en caso necesario – Ref. 10880	Filtro antidisturbo RC se necessa- rio – Cod. prod. 10880	Círcuito supresor RC em caso de necessidade – Ref.º 10880
SCT1	Styring af lys med trappeopgang timer funktion SCT1 – Vare-nr. 92655	Detector combinable con minutero de escalera SCT1 – Ref. 92655	Controllo luci scale con SCT1 – Cod. prod. 92655	Detetor combinável com sistema automático para luz de escada SCT1 – Ref.º 92655
	Tilbehør	Accesorios	Accessori	Accessórios
92159	Fjernbetjening IR-PD-Mini	Mando a distancia IR-PD-Mini	Telecomando IR-PD-Mini	Comando à distância IR-PD-Mini
93110	Fjernbetjening IR-PD3/4N-1C-E	Mando a distancia IR-PD3/4N-1C-E	Telecomando IR-PD3/4N-1C-E	Comando à distância IR-PD3/4N-1C-E
93067	BLE-IR-Adapter	Adaptador BLE-IR	BLE-IR-Adapter	BLE-IV-Adaptador
10880	RC-dæmperled	Elemento supresor RC	Filtro antidisturbo RC	Kit RC supressor de arco elétrico
92199	Bold-beskyttelseskurv BSK (Ø 200 x 90 mm)	Rejilla de protección metálica BSK (Ø 200 x 90 mm)	Griglia protezione BSK (Ø 200 x 90 mm)	Grelha de proteção metálica BSK (Ø 200 x 90 mm)

**1. Den tilsluttede belysningskilde reagerer ikke**

- Belysningskilden er defekt:  
*Skift belysningskilden*
- Der er ingen spænding:  
*Tjek underfordelingens sikring*
- Forkert indstilling af luxværdi:  
*- Korrekt indstilling af luxværdi (potentiometer)*
- Linsen ved sensordelen er snavset:  
*Gør linsen ren*

**2. Den tilsluttede belysningskilde tænder for sent, eller rækkevidden er ikke stor nok**

- Sensoren er monteret for høj:  
*Korriger monteringshøjden, hvis dette er nødvendigt.*
- Forkert indstilling af luxværdi:  
*- Korrekt indstilling af luxværdi (potentiometer)*
- *- Controller  
detektionsfølsomheden*

**3. Belysningskilden forbliver tændt konstant**

- Permanente varmebevægelser i registreringsområdet:  
*Fjern varmekilder. Kontroller, at sensoren fungerer korrekt, ved at tildække linsen. Efter den programmerede efterløbstrid er udløbet, skal sensoren slukke for lyset*
- Sensoren ligger parallel til en kontakt, som gør den manuelle betjening af lyset mulig:  
*Hvis det er nødvendigt, korrekt kredsløb*

**4. Korriger programmering, hvis der er brug for det**

- Bevægelser af varmekilder i registreringsområdet:  
*- Monter ikke sensoren i nærheden af radiatorer, ventilatorer eller udluftningsrør.*
- *- Dyr detekteres også som varmekilder, der bevæger sig.*

**1. La luminaria no se enciende:**

- La lámpara es defectuosa:  
*sustitúyala*
- No hay corriente:  
*Haga verificar el circuito por un profesional*
- El umbral de conmutación es incorrecto:  
*Corrija el valor de conmutación en el potenciómetro*
- La lente del detector está sucia u obstruida:  
*Límpielo o retire los objetos*

**2. La luminaria se enciende demasiado tarde, o la zona de detección es demasiado pequeña**

- El detector está montado demasiado alto:  
*reajuste la altura*
- El umbral de conmutación es incorrecto:  
*- Corrija el valor de conmutación en el potenciómetro*
- *- Corrija el nivel de sensibilidad de detección*

**3. La luminaria permanece encendida**

- Detección térmica constante debido a fuentes de calor externas, tales como conductos de calefacción/aire acondicionado cercanos, animales dentro de la zona, etc.:  
*Eliminar dicha fuente de calor. Comprobar el correcto funcionamiento del detector cubriendo la lente. Tras la temporización fijada el detector debe apagar la luz.*
- EL detector está conectado en paralelo con un interruptor manual en estado cerrado:  
*pulse el interruptor para abrirlo*

**4. Detecciones indeseadas**

- Movimiento de fuentes de calor dentro de la zona de cobertura:  
*- No instale el detector cerca de fuentes de calor o de ventilación.*
- *- Los animales son detectados al ser fuentes de calor.*

**1. La lampadina collegata non si accende**

- La lampadina è guasta:  
*sostituire la lampadina.*
- Nessuna tensione di rete presente:  
*Controllare il fusibile nel gruppo di distribuzione.*
- Valore crepuscolare errato:  
*Correggere il valore crepuscolare (Potenzionmetri)*
- La lente del rivelatore è danneggiata:  
*Eventualmente pulire la lente del rivelatore.*

**2. La lampada collegata si accende troppo tardi o il raggio d'azione è troppo piccolo**

- Il rivelatore è montato ad un'altezza troppo elevata:  
*Eventualmente correggere l'altezza di fissaggio.*
- Soglia di attivazione non corretta:  
*- Correggere il valore crepuscolare (Potenzionmetri)*
- *- Verificare la sensibilità di rilevamento*

**3. La lampadina rimane accesa in modo permanente**

- Movimenti termici permanenti nel campo di rilevamento:  
*Rimuovere la fonte di calore. Controllare il corretto funzionamento del rivelatore coprendo la lente. Al termine del ritardo di spegnimento impostato il rivelatore deve spegnere la luce.*
- IL rivelatore è collegato in parallelo a un interruttore che consente l'accensione manuale della luce:  
*Eventualmente correggere il circuito*

**4. Accensione involontaria della luce**

- Movimenti di fonti di calore nel campo di rilevamento:  
*- Non installare il rivelatore in prossimità di radiatori, ventilatori e condizionatori d'aria.*
- *- La presenza di animali in movimento vengono rilevati dal sensore.*

**1. A lâmpada ligada não liga**

- A lâmpada está avariada:  
*Substituir a lâmpada*
- Não existe tensão de rede:  
*Peça a verificação do circuito por um profissional*
- O limiar de ativação não está corretamente ajustado:  
*Corrigir o limiar com o potenciômetro*
- A lente do sensor está suja:  
*Limpar a lente*

**2. A luz liga-se demasiado tarde, ou a zona de deteção é demasiado pequena**

- O detetor está montado a uma altura excessiva:  
*Se necessário, corrigir a altura de instalação.*
- O limiar de ativação não está corretamente ajustado:  
*- Corrigir o limiar com o potenciômetro*
- *- Corrigir a sensibilidade de deteção*

**3. A luz fica ligada de forma permanente**

- Deteção térmica constante devido a fontes de calor externas, tais como grelhas de ventilação/ares condicionados próximos, passagem de animais, etc.:  
*Remover a fonte de calor. Verificar o correto funcionamento do detetor cobrindo a lente. Uma vez terminado o período de desativação ajustado, o detetor tem de desligar a luz.*
- O detetor encontra-se ligado em paralelo com um interruptor que permite ligar manualmente a luz:  
*Se necessário, corrigir o circuito*

**4. Ligaçao inadvertida da luz**

- Movimentos de fontes de calor na área de deteção:  
*- Não monte o detetor junto a aparelhos de aquecimento e ventiladores.*
- *- Mesmo os animais podem ser identificados pelo detetor como fontes de calor em movimento.*







Datablad på Internet



Página del producto en Internet

Pagina del prodotto su Internet

Página do produto na Internet

Code	92196	92196	92196	92196
	<b>CZ</b> Příprava montáže	<b>PL</b> Przygotowanie do montażu	<b>HU</b> Előkészítés, beállítás	<b>RU</b> Инструкция по технике безопасности
	Práci s napětím 110 - 240 V může vykonávat pouze kvalifikovaný elektrikář nebo osoba s odpovídajícími znalostmi.	Prace obejmujące kontakt z zasilaniem z sieci 110 - 240 V powinny być przeprowadzone przez wykwalifikowanych profesjonalistów lub przez przeszkoloną osobę pod kierunkiem i nadzorem wykwalifikowanego elektryka, zgodnie z przepisami elektrotechnicznymi.	A 110 - 240 V-s hálózaton történő munkavégzés csak hozzáértő szakember vagy hozzáértő személy felügyelete mellett az előírásoknak megfelelően történhet.	Работы по электроснабжению могут производиться только квалифицированными специалистами или инструктированными сотрудниками под руководством и наблюдением квалифицированного персонала в соответствии с электротехническими правилами.
	Odpojte napájení před instalací. Přístroj není vhodný pro bezpečné odpojování napájení.	Przed przystąpieniem do montażu należy odłączyć zasilanie! Urządzenie nie służy do izolowania innego sprzętu od sieci zasilającej.	Szerelés előtt kapcsolja le a hálózat feszültségét! Az érzékelő nem alkalmas a terhelés hálózatról történő biztonságos leválasztására.	Отключите питание перед установкой! Это устройство не может использоваться с другим оборудованием в электросети.
	Vzhľadom k vysokým zapínaním prúdovým elektronických predŕadných prístrojů a LED ovladačů je maximální počet zapínacích svítidel omezený. Při vysokém počtu zatěžení byste měli použít venkovní jistič. Všechny zapnuté zatěžení musejí být odrušeny odborně (doporučujeme naše zřehásci RC články).	Całkowita liczba załączanych obciążeń jest ograniczona ze względu na wysokie prądy rozruchowe stateczników elektronicznych i źródeł LED. W przypadku dużej liczby załączanych obciążeń proszę stosować zewnętrzny stycznik. Dla wszystkich podłączonych obciążeń niezbędne jest prawidłowe wytlumienie interferencji (zalecamy stosowanie naszych zestawów do przerywania łuku).	Az elektronikus előtétek és LED-vezérlők magas bekapcsolási árama miatt korlátozott a kapcsolható világítóeszközök maximális száma. Nagyobb terhelés esetén külső mágneskapcsoló vagy relé alkalmazása ajánlott. Az összes csatlakoztatott terhelés megfelelő zavarmentesítése kötelező (RC tag alkalmazását ajánljuk).	Общее количество переключаемых нагрузок ограничено из-за высоких пусковых токов электронных балластов и светодиодных драйверов. В случае большого количества подключаемых нагрузок рекомендуется использовать контактор. Для всех подключенных нагрузок необходимо надлежащее подавление помех (мы рекомендуем использовать наши RC-компонсаторы).
	Před použitím zařízení si přečtete tuto příbalovou informaci. Znalost tohoto dokumentu patří k zamýšlenému použití.	Przeczytaj tę dodatkową kartę przed uruchomieniem urządzenia. Znajomość tego dokumentu jest konieczna do prawidłowego używania urządzenia.	A készülék beépítése és üzembehelyezése előtt olvassa el ezt a kezelési segédletet. A készülék megfelelő alkalmazásához szükséges a segédlet információinak ismerete.	Перед вводом устройства в эксплуатацию прочтите этот дополнительный лист и инструкцию по эксплуатации. Эти документы являются важной частью техники безопасности!
	<b>Provoz</b>	<b>Opis działania</b>	<b>Működés</b>	<b>Функции</b>
	Zařízení je dálkově ovládaný pohybový detektor na strop pro vnitřní místnosti s detekčním rozsahem kruhového tvaru.	Czujnik obecności z prostym pomiarem światła o kolistej powierzchni obszaru detekcji (do zastosowań w pomieszczeniach), z opcją zdalnego sterowania pilotem.	A készülék távirányítható, beltéri, kör alakú érzékelési tartományú, mennyelési mozgásérzékelő.	Устройство представляет собой датчик движения с возможностью дистанционного управления для потолочного монтажа (для внутреннего применения), имеющий круговую зону обнаружения.
	Detektor pohybu automaticky spíná svítidla, v závislosti na přítomnosti osob (pohybu) a na hodnotě okolního světla. Detektor sepne svítidla v případě, že okolní hodnota světla je nižší než nastavená hodnota (kterou si nastavíme na zařízení) a při detekci pohybu. Svítidla zůstanou sepnutá po dobu snímání pohybu (v závislosti na světelné hodnotě).	Czujniki obecności automatycznie sterują oświetleniem, na podstawie obecności osób (ruchu) i poziomu oświetlenia w otoczeniu. Czujnik włącza oświetlenie, jeżeli poziom światła w otoczeniu jest poniżej progu zmierzchowego (programowanego na urządzeniu) i zostanie wykryty ruch. Oświetlenie pozostanie załączone tak długo, jak długo czujnik wykrywa ruch (niezależnie od poziomu światła) plus zaprogramowany czas załączenia.	A mozgásérzékelő a természetes fénytől és a mozgástól függően automatikusan kapcsolja a világot. Az érzékelő automatikusan bekapcsolja a világot mozgás esetén ha a környezeti megvilágítás a beállított szint (a készüléken beállítható) alatt van. A világitás a mozgás érzékelése alatt bekapcsolva marad (a megvilágítástól függően) plusz az időzítés értéke.	Датчики движения автоматически управляют освещением в зависимости от присутствия людей (движения) и уровня внешней освещенности. Датчик включает свет при детекции движения, если уровень освещенности ниже порога включения (порог включения устанавливается на устройстве). Свет остается включенным, пока датчик фиксирует движение (независимо от уровня освещенности) плюс время задержки.
	Další funkce lze používat s našim dálkovým ovládáním (viz příslušenství).	Dalsze funkcje można wykorzystywać za pomocą naszego pilota zdalnego sterowania (patrz akcesoria).	További funkciók is alkalmazhatók a távirányítónkkal (lásd a tartozékokat).	Дополнительные функции можно использовать только с помощью пульта дистанционного управления (см. аксессуары).

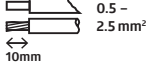

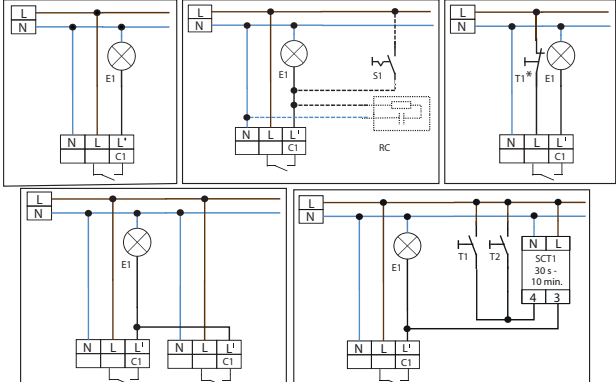
92196	CZ Technická data	PL Specyfikacja techniczna	HU Technikai adatok	RU Технические характеристики
<p>110-240 V ~, 50/60 Hz ca./approx. 0.5 W</p> 	<p>Napájení Spotřeba elektrické energie Připojení vodičů: pro jednodrátové vedení pro jemné vodiče</p>	<p>Zasilanie Pobór mocy Zaciski: do przewodu jednożyłowego dla przewodów z drobnymi żyłami</p>	<p>Hálózati feszültség Teljesítményfelvétel Csatlakozó: egy tömör vagy sodrott vezeték számára</p>	<p>Напряжение Потребляемая мощность Клеммные зажимы: для одножильных проводов для многожильных проводов</p>
<p>360° 2 m / 5 m / 2.5 m</p> <p>► Fig. 1 2.5 m 18°C</p> <p>max. Ø 10 m max. Ø 6 m max. Ø 4 m</p> <p>II / IP23 Ø 83 x 81 mm -25°C – +50°C</p>	<p>Oblast pokrytí Montážní výška min./max./ doporučená Rozsah dosahu pro Montážní výška Okolní teplota</p> <p>tangenciální radiální sedící</p> <p>Stupeň krytí / třída Rozměry Okolní teplota</p>	<p>Obszar detekcji Min./Maks./Zalecana wysokość montażu Zasięg przy wysokości montażu Temperatura otoczenia</p> <p>poprzecznie promieniście sjedzący</p> <p>Stoień ochrony / klasa Wymiary Temperatura otoczenia</p>	<p>Érzékelési tartomány Szerelési magasság min. / max. / ajánlott Hatótávolság Szerelési magasság Környezeti hőmérséklet</p> <p>áthaladás megközelítés ülő tevékenység</p> <p>Védettség Méretek Környezeti hőmérséklet</p>	<p>Зона обнаружения Высота монтажа мин./макс./ рекомендованная Дальность действия при монтажной высоте и температуре окружающей среды Перпендикулярно Фронтально Зона присутствия Класс / степень защиты Размеры Температура окружающей среды</p>
<p>C1 μ - NO 2300 W cosφ = 1 1150 VA cosφ=0.5 800 W LED</p>	<p>Kontakt relé náběhovým wolframovým kontaktem Spínací kapacita</p>	<p>Styk przełącznika jałowy styk wolframowy Moc załączania</p>	<p>Relé kontaktus volfrám záró kontaktus Kapcsolási teljesítmény</p>	<p>Kontakt реле вольфрамовый контакт Подключаемая нагрузка</p>
<p>Ip (20ms) = 165 A</p> <p>A 10 5 4 2 20 30 40 50 60 70 80 90 100 110 120 130 140 150 160 170 180 190 200 Test JL MiniSek</p> <p>B 600 1200 200 400 600 800 1000 1200 1400 1600 1800 2000 Lux</p> <p>C 500 1000 200 400 600 800 1000 1200 1400 1600 1800 2000 Lux</p> <p>A = 30s – 30 min/Test/JL B = 10 – 2000 Lux C = 50 – 100%</p>	<p>max. špičkový proud zapnutí (Relais)</p> <p><b>Nastavení pomocí potenciometrů</b> Časování Práh zapnutí Citivost snímání</p>	<p>maks. prąd rozruchowy (przełącznik)</p> <p><b>Ustawienia programowane potencjometrami</b> Czas załączenia światła Próg zmierzchowy Czułość detekcji</p>	<p>max. bekapcsolási csúcsáram (Relé)</p> <p><b>Beállítások potencióméterekkel</b> Időzítés Megvilágítás Érzékenység</p>	<p>макс. пусковой ток (реле)</p> <p><b>Настройки с помощью потен- циометров</b> Время задержки Порог включения Чувствительность обнаружения</p>
<p>A = 10 min B = 500 Lux</p>	<p><b>További nastavení</b> Dobový čas kanálu 1 Práh zapnutí</p>	<p><b>Ustawienie fabryczne</b> Czas załączenia dla kanału 1 Próg zmierzchowy</p>	<p><b>Gyári beállítás</b> Időzítés 1-es csatorna Megvilágítás</p>	<p><b>Заводские настройки</b> Время задержки для 1 канала Порог включения</p>
<p><b>Schématá zapojení</b> Schematické znázornění - při zapojování detektoru, prosím, respektujte označení svorek na detektoru!</p>	<p><b>Schématá połączeń</b> Schemat połączeń - podłącza- jąc czujnik proszę zwracać uwagę na oznaczenia zacisków na czujniku!</p>	<p><b>Kapcsolási rajzok</b> Elvi kapcsolási rajz - az érzékelő csatlakoztatásakor kérjük vegye figyelembe az érzékelő csatlakozó kapcsainak jelölését!</p>	<p><b>Схема подключения</b> Схема подключения - при подключении датчика, пожа- луйста, соблюдайте марки- ровку клеммных соединений на устройстве!</p>	<p><b>Схема подключения</b> Схема подключения - при подключении датчика, пожа- луйста, соблюдайте марки- ровку клеммных соединений на устройстве!</p>
				
<p>T1/T2 S1 E1 RC SCT1</p>	<p>Tlačítko, ruční zapnutí T1* + ruční vypnutí S1 Přepínač pro trvalé osvětlení E1 Žárovka RC Odrušovací člen RC (v případě potřeby) – Výr. číslo 10880 SCT1 Schodišťový světelný spínač SCT1 – Výr. číslo 92655</p>	<p>Przycisk, instrukcja włączania T1* + ręczne wyłączenie S1 Włącznik permanentnego oświetlenia Źródła światła Zestaw tłumiący RC – Nr art. 10880 Sterowanie światłem poprzez automat schodowy SCT1 – Nr art. 92655</p>	<p>Nyomógomb, kézi bekapcsolás T1* + kézi kikapcsolással Kapszoló a folyamatos bekap- csoláshoz Lámpa RC-tag a kompenzációhoz (ha szükséges) – Rend. sz.: 10880 Világítás vezérlés SCT1 lépcsőházi automatával SCT1 - Rend. sz.: 92655</p>	<p>Кнопка, ручное включение T1* + ручное выключение Выключатель постоянного освещения Светильник RC-компенсатор индуктивных нагрузок – арт. 10880 Управление освещением с помощью лестничного таймера – арт.92655</p>
<p>92159 93110 93067 10880 92199</p>	<p>Пříslušenství Dálkového ovladače IR-PD-Mini Dálkového ovladače IR-PD3/4N-1C-E BLE-IR-Adaptér Odrušovací člen Drátěný koš BSK (Ø 200 x 90 mm)</p>	<p>Akcesoria Pilot IR-PD-Mini Pilot IR-PD3/4N-1C-E BLE-IR-Adapter Zestaw do przerywania łuku Osłona druciana BSK (Ø 200 x 90 mm)</p>	<p>Kiegészítők Távirányító IR-PD-Mini Távirányító IR-PD3/4N-1C-E BLE-IR-Adapter RC tag Védőkosár BSK (Ø 200 x 90 mm)</p>	<p>Аксессуары Пульт ДУ IR-PD-Mini Пульт ДУ IR-PD3/4N-1C-E BLE-IR-Adapter RC-компенсатор Защитная сетка BSK (Ø 200 x 90 мм)</p>

92196

**CZ** Řešení závad**PL** Rozwiązywanie problemów**HU** Hibaelhárítás**RU** Устранение неисправностей**1. Svítidlo se nerozsvítí**

- Žárovka může být vadná: *Vyměňte žárovku*
- Výpadek napětí: *Zkontrolujte přívod napětí a pojistky*
- Práh zapnutí není správně nastavený: *práh opravte potenciometrem*
- Čočky detektoru jsou špinavé nebo zakryty jiným předmětem: *Očistěte čočky, odstraňte překážející předměty*

**1. Lampa nie zaświeca się**

- Lampa może być wadliwa: *Wymieńcie lampę*
- Brak podłączenia do sieci/ zasilania: *Dokonać sprawdzenia podłączenia do sieci i bezpieczników przez wykwalifikowanego elektryka*
- Nieprawidłowe ustawienie progu zmierzchowego: *Ustawić próg prawidłowo (potencjometrem)*
- Soczewka sensora zabrudzona lub przesłonięta przez jakieś obiekty: *Wyczyścić soczewkę, usunąć obiekty*

**1. A lámpa nem világít**

- Lehet hogy a lámpa hibás: *Cserélje ki a lámpát*
- Nincs hálózati csatlakozás: *Ellenőrizze a csatlakozást és a biztosítéket*
- A bekapcsolási fényérték beállítása nem megfelelő: *korrigálja a beállítást*
- Az érzékelő lencséje szennyezett vagy más idegen tárgy által takart: *Tisztítsa meg a lencsét vagy távolítsa el az idegen tárgyat*

**1. Светильник не включается**

- Возможен дефект светильника: *Замените светильник*
- Отсутствует подключение к сети/ питанию: *Пусть квалифицированный электрик проверит надежность соединения и сетевой предохранитель*
- Неправильная установка порога включения: *Установите правильно порог включения (потенциометр)*
- Линза сенсора закрыта грязью или другими предметами: *Очистите линзу, удалите предметы*

**2. Svítidlo spíná pozdě nebo je detekční zóna příliš malá**

- Detektor je namontován příliš vysoko: *Zkontrolujte montážní výšku, pokud je to nutné, změňte ji.*
- Práh zapnutí není správně nastavený: *práh opravte potenciometrem*
- *opravte citlivost detekce*

**2. Lampa zaświeca się zbyt późno lub zasięg detekcji jest zbyt mały**

- Czujnik detektor jest zamontowany za wysoko: *Zamontować czujnik prawidłowo.*
- Nieprawidłowe ustawienie progu zmierzchowego: *Ustawić próg prawidłowo (potencjometrem)*
- *Sprawdzić czułość detekcji*

**2. A bekapcsolás késik, vagy az érzékelési tartomány túl kicsi**

- Az érzékelő túl magasra került felszerelésre: *Helyezze át az érzékelőt, amennyiben szükséges.*
- A bekapcsolási fényérték beállítása nem megfelelő: *- korrigálja a beállítást a potenciométerrel*
- *- korrigálja az érzékenységét*

**2. Светильник включается слишком поздно или слишком малая дальность обнаружения.**

- Датчик установлен слишком высоко: *При необходимости измените установку*
- Неправильная установка порога включения: *Установите правильно порог включения (потенциометр)*
- *Измените чувствительность*

**3. Svítidlo zůstává stále zapnuto**

- Je detekován stálý zdroj tepelné aktivity (větrák, ústřední topení, pohybující se zvířata...): *Odstraňte zdroj tepla, upravte funkci detektoru pomocí zakrytí čoček. Po uplynutí nastaveného času by mělo svítidlo vypnout.*
- Detektor je spojen paralelně s manuálním spínačem: *Zapojte správně spínač*

**3. Lampa pozostaje cały czas zaświecona**

- Wykrywana ciągła aktywność termiczna, np. nawiewy, wentylatory, przewody centralnego ogrzewania, zwierzęta w obszarze detekcji: *Usunąć źródła ciepła. Sprawdzić prawidłowe działanie czujnika zakrywając soczewkę. Po upływie zaprogramowanego czasu załączenia czujnik powinien wyłączyć światło.*
- Czujnik jest podłączony równoległe do ręcznego wyłącznika nadrzędnego: *Prawidłowo podłączyć wyłącznik*

**3. A lámpa állandóan világít**

- Folyamatos termikus érzékelés (pl. ventilátor, fűtéstest vagy kisérték) van az érzékelési területen: *Távolítsa el a hőforrást. Ellenőrizze az érzékelő működését, takarja le a lencsét. Az időzítés letelte után az érzékelőnek ki kell kapcsolnia a világítást.*
- A érzékelő párhuzamosan kapcsolódik egy kapcsolóval: *Kösse be helyesen a kapcsolót*

**3. Светильник включен постоянно**

- В пределах зоны детекции обнаружена постоянная тепловая активность: *Удалите источник тепла. Проверьте правильность работы датчика, закрыв линзу. По истечении времени задержки датчик должен выключить освещение.*
- Датчик подключен параллельно с ручным выключателем: *Подключите выключатель правильно*

**4. Nechtěně spínání světla**

- Pohyb zdrojů tepla v detekční zóně: *Detektor nemontujte do blízkosti topných těles a ventilátorů.*
- *Detektor dokáže rozpoznat také zvířata jako pohybující se zdroje tepla.*

**4. Niezamierzone załączenie światła**

- Poruszające się źródła ciepła w obszarze detekcji: *Proszę nie instalować czujnika w pobliżu grzejników, wentylatorów lub nawiewów.*
- *Zwierzęta również są wykrywane jako poruszające się źródła ciepła.*

**4. Nemkívánatos világítás bekapcsolás**

- Hőforrás mozgásának érzékelése az érzékelési tartományban: *Ne szerelje az érzékelőt fűtéstestek vagy ventilátorok közelébe.*
- *Az érzékelő mozgó hőforrásként az állatokat is érzékelheti.*

**4. Ложные включения освещения**

- Движение источников тепла в зоне детекции: *Не устанавливайте датчик вблизи радиаторов отопления, вентиляторов или вентиляционных отверстий.*
- *Животные тоже считаются движущимися источниками тепла.*







Stránka produktu na internetu

Strona produktu w Internecie

Termékdatal az interneten

Страница продукта в интернете

Code	1313568	2603045	1401097	92196
	<b>SV</b> Säkerhetsinstruktioner	<b>FI</b> Turvallisuusohjeet	<b>NO</b> Sikkerhets instruks	<b>SK</b> Bezpečnostné pokyny
	Arbete och inkoppling på 230-voltsnätet får endast utföras av behörig elektriker. Kontakta en behörig elektriker vid fel eller driftstörningar.	Asennus voidaan toteuttaa ainoastaan pätevän sähköasentajan toimesta noudattaen sähköalan ohjeistuksia/sääntöjä.	Arbeid på utstyr beregnet for nettspenning skal utføres av fagpersonell.	Práce na elektrické sieti smú vykonávať len kvalifikovaní odborníci alebo poučené osoby pod vedením a dohľadom kvalifikovaného elektrotechnického personálu v súlade s elektrotechnickými predpismi.
	Bryt alltid strömmen innan montering och installation! Enheten är inte lämpad för säker frånkoppling från nätspänningen.	Katkaise päävirta ennen asentamista! Kyseistä tuotetta ei saa käyttää muiden laitteiden eristämiseksi sähköverkosta.	Utstyret frakobles nettet før montering. Utstyret er ikke ment til å isolere annet utstyr fra nettet.	Pred inštaláciou odpojte napájanie! Toto zariadenie sa nesmie používať na odpojenie iných zariadení od elektrickej siete.
	Antalet brytbara laster är begränsat på grund av höga startströmmar som genereras av elektroniska drivdon LED. Vid ett större antal laster, använd en extern kontaktor. Alla typer av anslutna laster måste dämpas (vi rekommenderar att du använder vår dämpkrets RC).	Kytettävien kuormien suuruus on rajoitettu korkean käynnistysvirran vuoksi. Suurien kytkettävien kuormien osalta suositellaan käyttämään erillistä kontaktoria. Kytettävien kuormien pitää olla varustettu kunnollisella häiriönsuodattuksella (tarvittaessa suosittelemme käyttämään meidän erillistä häiriönpoistajaa riittävän suodatusosan takaamiseksi).	Antall armaturer er kan tilkoble begrenses av startstrømmen til de tilkoblede armaturene. Spesielt LED drivere har store startstrømmer. Ved større antall tilkoblede laster, må en benytte en ekstern kontaktor. Det anbefales alltid å benytte RC led i forbindelse med induktive og kapasitive laster. (Artikkel 10880)	Celkový počet spínaných zátazí je obmedzený z dôvodu vysokých nábehových prúdov elektronických predradníkov a ovládačov LED. V prípade veľkého počtu pripojených zátazí použite externý stykač. Pre všetky pripojené zátáže je povinné správne potlačenie rušenia (odporúčame použiť naše súpravy na zhasanie oblúkov).
	Läs kompletterande datablad och manualen innan driftsättning av denna enhet. Innehållet av de dokumenten är en del av handhavandet!	Lue tämä lisäohje sekä asennusohjeet ennen tunnistimen käyttöönottoa. Kyseisten dokumenttien tunteminen on osa vastuullista käyttöä.	Les dette tilleggsdokumentet og brukermanualen før du setter produktet i drift. Dette dokumentet er en del av kunnskapsforståelsen rundt produktet.	Pred uvedením zariadenia do prevádzky si prečítajte tento doplnkový list. Znalosť tohto dokumentu je súčasťou zamýšľaného použitia.
	<b>Funktion</b>	<b>Toiminto</b>	<b>Bruk</b>	<b>Funkcia</b>
	Rörelsedetektorn kan användas med fjärrkontroll. För takmontering och inomhusbruk med ett cirkulärt detekteringsområde.	Tunnistin on kauko-ohjattava ja kattoon asennettava pyöreällä valvonta-alueella.	Detektoren har mulighet for justering via fjernkontroll i tillegg til brytere på detektoren. Detektoren har et sirkulært deteksjonsområde.	Zariadenie je detektor pohybu s možnosťou diaľkového ovládania na montáž na strop (interiérové aplikácie) s kruhovou detekčnou oblasťou.
	Rörelsedetektorn tänder belysningen automatiskt vid närvaro (rörelse) och beroende på den omgivande ljusnivån. Detektorn tänder belysningen om den omgivande ljusnivån är under inställt värde (går att ställa på enheten) och när rörelse är detekterad. Belysningen förblir tänd så länge detektorn känner av rörelse eller uppföljningstid är aktiv (oberoende av ljusnivå).	Liiketunnistimet ohjaavat automaattisesti valaistusta liikkeen ja valotason mukaan. Tunnistin syyttää valot, mikäli valotaso on alle asetetun rajan (voidaan asettaa tunnistimeen) ja se havaitsee liikettä. Valot ovat päällä niin kauan kun tunnistin havaitsee liikettä (riippumatta kirkkaudesta), sekä viiveajan.	Bevegelsesdetektorer styrer automatisk lyset basert på at personer er til stede (bevegelse), og på lysnivået i rommet. Detektoren slår på lyset hvis lysnivået er under den innstilte grenseverdien (som kan stilles inn på enheten) og det i tillegg oppdages bevegelse. Lyset forblir på så lenge detektoren oppdager bevegelser.	Detektory pohybu automaticky ovládajú svetlo na základe prítomnosti osôb (pohybu) a úrovne okolitého svetla. Detektor zapne svetlo, ak je úroveň okolitého svetla pod prahovou hodnotou zapnutia (ktorú možno nastaviť na zariadení) a ak sa zistí pohyb. Svetlo zostane zapnuté, kým detektor zaznamená pohyb (nezavisle od úrovne osvetlenia) plus čas sledovania.
	Ytterligere funksjoner blir tilgjengelige med vår fjærrkontroll (se tillbehør).	Muita toimintoja voidaan käyttää kaukosäätimellä (katso lisävarusteet).	Alle parameterne kan innstilles med fjernkontrollen. (se tilbehør)	Ďalšie funkcie sú dostupné pomocou nášho diaľkového ovládania (pozri príslušenstvo).

92196

SV Montering

FI Asennus

NO Montering

SK Montáž



TAK/FP/FC  
92196

Fig. 1



	Montera skyddsåskåpan när kablarna är anslutna.	Suoja asennetaan kaapeliin kytkennän jälkeen.	Monter dekset når kablene er terminert.	Po zavedení napájacích káblou namontujte kryt.
	<b>Förhindra störningskällor</b> Om detekteringsområdet är för stort eller det finns sya som inte bör övervakas, kan detekteringsområdet begränsas med avskärmningslameller (e).	<b>Poista häiriölähteet</b> Jos tunnistimen valvonta-alue on liian laaja tai se valvoo alueita, joita ei tarvitse tarkkailla, aluetta voidaan pienentää tai rajoittaa mukana tulevilla rajauslevyillä (e)	<b>Avgrens deteksjonsområdet</b> Hvis deteksjonsområdet er for stort eller tar med seg områder som ikke ønskes dekket, kan en benytte de medfølgende avskjermingen for å begrense deteksjonsområdet (e)	<b>Vylúte zdroje rušenia</b> V prípade, že je detekčná oblasť výrobku príliš veľká alebo sú pokryté oblasti, ktoré by nemali byť monitorované, je možné znížiť alebo obmedziť dosah pomocou priložených žalúzií (e).
	<b>Själtvst</b> När spänningen ansluts startar en självtest som tar 60 sekunder (LED blinkar). Under självtesten detekterar inte detektorn på rörelse.	<b>Kalibroitvaihe</b> Tunnistin suorittaa 60 sekunnin kalibroitinvaiheen käyttösähköjen kytkennän jälkeen (merkkileidit vilkkuvat). Kalibroitinvaiheen aikana tunnistin ei reagoi liikkeeseen.	<b>Testprosedyre</b> Produktet gjør en selvtestsyklus de første 60 sekundene når spenningen settes på. (lysdioder blinker). I løpet av denne tiden reagerer ikke detektoren på bevegelse.	<b>Cykľus autotestu</b> Pri prvom pripojení napájania výrobok prejde do úvodného 60-sekundového cyklu autotestu (LED blíká). Počas tohto času zariadenie ne reaguje na pohyby.
	<b>LED indikering efter strömtillslag</b> Standard mode Detektor är programmerad - röd blinkar snabbt (2x/sek). Detektor är inte programmerad - röd blinkar (1x/sek).	<b>Merkkiledien toiminta tunnistimen käynnistyessä</b> Normaali toimintatila - Tunnistin ohjelmoitu - punainen vilkkuu nopeasti (2x/sek.) - Ohjelmoimaton tunnistin - punainen vilkkuu (1x/sek.)	<b>LED funksjon etter at spenningen er blitt satt på.</b> Standard mode - Detektor programmert - rødt raskt blinkende (2x/sek.) - Detektor er ikke programmert - rødt blinkende (1x/sek.)	<b>LED indikatory funkcií po každom obnovení napájania zo siete</b> Štandardný režim - Detektor naprogramovaný - červená farba rýchlo blíká (2x/s) - Detektor nie je naprogramovaný - červené blikanie (1x/s)
	<b>Indikering LED</b> Rörelse detekterad - röd blinkar	<b>Merkkiledien toiminta</b> Liikkeen tunnistaminen - punainen vilkkuu	<b>LED indikator</b> Bevegelse er detektert - rødt blinkende	<b>Indikatory funkcií LED</b> Detekcia pohybu - červené blikanie
	<b>Impuls mode aktiverad</b> - röd och grön blinkar en gång i 4sek.	<b>Impulssitoiminto on aktiivinen</b> - punainen vilkkuu liikkeestä ja vihreä 4 sekunnin välein	<b>Impuls modus aktivert</b> - rødt og grønt blinkende, en gang totalt 4 sek.	<b>Impulzný režim aktivný</b> - červené a zelené bliknutie jedenkrát všetky 4sec.
	<b>Återställning hårdvara</b> Återställning: Potentiometern ställs i läge "Test" och "Sol" från en annat läge. Det innebär att alla inställningar återgår till fabriksinställningar (Alla LED indikeringer blinkar snabbt i 5 sekunder).	<b>Manuaalinen resetointi</b> Resetointi: Palauta tehdasasetukset asettamalla potentiometrit "Test" ja "aurinko" asentoon mistä tahansa muusta asennosta. Kaikki merkkileidit vilkkuvat nopeasti 5 sekunnin ajan.	<b>Resette produktet</b> For å resette produktet: Sett bryterne i stilling "test" og "sol", det som er innstilt på detektorene slettes og settes tilbake til fabrikkinnstilte verdier. Alle LED blinker raskt i 5 sek.	<b>Obnovenie hardvéru</b> Obnovenie: Nastavenie potenciometrov do polohy "test" a "sun" z akejkoľvek inej polohy spôsobí reset zariadenia. To znamená, že všetky ostatné nastavenia sa resetujú na výrobné nastavenia (rýchle blikanie všetkých LED diód počas 5 sekúnd).
	<b>EU Declaration of conformity</b>	<b>EU:n vaatimustenmukaisuustodistus</b>	<b>EU erklæring</b>	<b>EÚ vyhlásenie o zhode</b>
	Produkten överensstämmer med riktlinjerna 1. EMC-direktivet 2014/30/EU 2. Lågspänningsdirektivet (2014/35/EU) 3. Begränsning av användningen av vissa farliga ämnen i elektriska och elektroniska produkter (2011/65/EU) och (2015/863/EU)	Tämä tuote noudattaa seuraavia säädöksiä: 1. electromagnetic compatibility (2014/30/EU) 2. low voltage (2014/35/EU) 3. restriction of the use of certain hazardous substances in electrical and electronic equipment (2011/65/EU) and (2015/863/EU)	Dette produktet tilfredsstillter følgende direktiver: 1. EMC-direktiv 2014/30/EU 2. Lavspenningsdirektivet (2014/35/EU) 3. Restriction of the use of certain hazardous substances in electrical and electronic equipment (2011/65/EU) and (2015/863/EU)	Tento výrobok rešpektuje smernice týkajúce sa 1. elektromagnetická kompatibilita(2014/30/EU) 2. nízke napätie (2014/35/EÚ) 3. obmedzenie používania určitých nebezpečných látok v elektrických a elektronických zariadeniach(2011/65/EÚ) a (2015/863/EU)

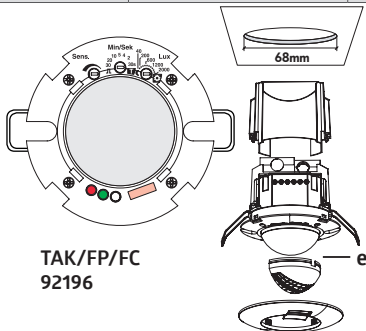
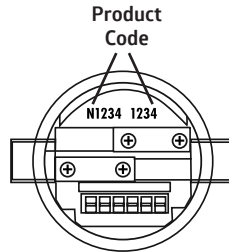
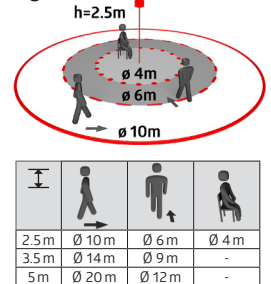
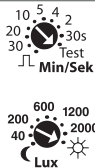
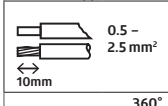
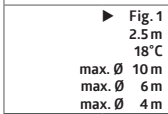
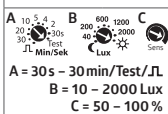
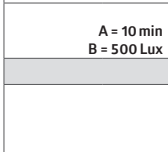

92196	SV Teknisk data	FI Tekniset tiedot	NO Tekniske data	SK Technické údaje
110-240 V ~, 50/60 Hz ca./approx. 0.5 W	Spänning Strömförbrukning	Jännite Tehonkulutus	Spenning Effekt	Napätie Prikon
	Terminal anslutningar: för enkelledad kabel för fintrådig ledare	Terminaalit ovat: yksisäikeiselle johtimelle monisäikeiselle johtimelle	Tilkoblingsklemmer: for enkjernet leder for ledere med mange kordele	Svorky svoriek: pre jednožilové vodiče pre jemnovlákňové vodiče
360° 2 m / 5 m / 2.5 m	Detekteringsområde Monteringshöjd min./max / rekommenderad	Valvonta-alue Asennuskorkeus min./maks./ suositeltu	Deteksjons område Monteringshøyde min./maks./ anbefalt	Oblast pokrytia Montážna výška min. / max. / odporúčaa sa
 <p>Fig. 1 2.5 m 18°C max. Ø 10 m max. Ø 6 m max. Ø 4 m</p>	Detektering vid Monteringshöjd Omgivningstemperatur Gående tvärs Gående mot Sittande	Valvonta-alue Asennuskorkeudella Ympäristön lämpötilassa Poikkittainen liike Kohtikävely Istuva tyo	Deteksjonsområde ved monte- ringshøyde Omgivningstemperatur på tvers rett mot sittende	Rozsah pokrytia na montážna výška Teplota okolia na celej ploche smerom k sedadlá
II / IP23 83 x 81 mm	Skyddsklass/ IP- klass Mått	Suojausluokka Mitat	Beskyttelsesgrad Dimensjoner	Trieda / stupeň ochrany Rozmery
-25°C ~ +50°C C1 µ - NO 2300 W cosφ = 1 1150 VA cosφ = 0.5 800 W LED	Omgivningstemperatur Reläkontakt Volframkontakt Last	Ympäristön lämpötila Releen kontaktipinnat volframipinnoitteella, kaksivaiheinen kytkentä.	Omgivelsestemperatur Relekontakt Wolfram kontakt Last	Okolité teplota Kontakt relé volfrámovým predkontak Spinacia kapacita
Ip (20ms) = 165 A	Max startström (relä)	Maksimi käynnistysvirta	Maksimal oppstartstrøm	max. nábehový špičkový prúd (relé)
 <p>A = 30s - 30min/Test./JL B = 10 - 2000 Lux C = 50 - 100 %</p>	Inställningar via potentiometer Eftergångstid Tillslagnivå Känslighet för detektering Fabriks inställning Eftergångstid för kanal 1 Tillslagnivå	Asetukset potentiometreistä Viiveaika Valaistustason raja-arvo Herkkyyssääto Tehdasasetukset Viiveaika kanavalle 1 Valaistustason raja-arvo	Innstilling via brytere Oppfølgingstid Grenseverdi for tenning Sensitivitet for deteksjon Fabrikkinnstilling Oppfølgingstid for kanal 1 Grenseverdi for tenning	Nastavenia pomocou poten- ciometrov Čas sledovania Prah zapnutia Citlivosť detekcie Továrenské nastavenia Čas sledovania pre kanál 1 Prah zapnutia
	Kopplingschema Kopplingschema. Vid anslutning av detektorn, var uppmärksam på märkningen av terminalanslutningarna!	Kytentäkaavio Kytentäkaavio - kyttentäessä tunnistinta noudata laitteessa olevia liittimen merkintöjä!	Skjematisk diagram Skjematisk diagram for tilkobling av detektor, vær nøye med koblingen	Schematický diagram Schéma - pri pripájaní detektora respektívne označenie svoriek na zariadení!
	<p>T1/T2 Knapp, manuellt tillslag T1* + manuellt fränslag</p> <p>S1 Strömbrytare för permanent belysning</p> <p>E1 Lampa</p> <p>RC Dämpkrets RC vid behov - Artikelnr: 10880</p> <p>SCT1 Styrning med trappautomat SCT1 - Artikelnr: 92655</p>	<p>painike, manuaalinen kytkentä T1* + manuaalinen poiskytkentä</p> <p>Kytkin valaistuksen pakko- ohjaukseen</p> <p>Valaisin</p> <p>RC-häiriönpoistaja- Tuotenumero 10880</p> <p>Porrasvaloautomaatti SCT1 - Tuotenumero 92655</p>	<p>Impulsbryter, manuell bryter for styring av/på T1*</p> <p>Bryter for permanent lys</p> <p>Lampe</p> <p>RC ledd, tilbehør. Artikkel nr. 10880</p> <p>Lyskontroll med trappe SCT1 - Artikkel nr. 92655</p>	<p>tlačidlo, manuálne zapnutie T1* + ručné vypnutie</p> <p>Spínač pre trvalé svetlo</p> <p>Lampa</p> <p>Súprava na zhášanie oblúka, ak je potrebná - č. dielu 10880</p> <p>Ovládanie svetla so schodiskovým časovačom model SCT1 - č. dielu 92655</p>
<p>92159 Fjärrkontroll IR-PD-Mini</p> <p>93110 Fjärrkontroll IR-PD3/4N-1C-E</p> <p>93067 BLE-IR-Adapter</p> <p>10880 Dämpkrets RC</p> <p>92199 Skyddskorg BSK (Ø 200 x 90 mm)</p>	<p>Kaukosäädin IR-PD-Mini</p> <p>Kaukosäädin IR-PD3/4N-1C-E</p> <p>BLE-IR-Adaptteri</p> <p>RC-häiriönpoistaja</p> <p>Pallosuoja BSK (Ø 200 x 90 mm)</p>	<p>Kaukosäädin IR-PD-Mini</p> <p>Kaukosäädin IR-PD3/4N-1C-E</p> <p>BLE-IR-Adaptteri</p> <p>RC-häiriönpoistaja</p> <p>Pallosuoja BSK (Ø 200 x 90 mm)</p>	<p>Fjernkontroll IR-PD-Mini</p> <p>Fjernkontroll IR-PD3/4N-1C-E</p> <p>BLE-IR-Adapter (blåtann)</p> <p>RC-Arc. modul (RC ledd)</p> <p>Ballbeskyttelse BSK (Ø 200 x 90 mm)</p>	<p>Diaľkové ovládanie IR-PD-Mini</p> <p>Diaľkové ovládanie IR-PD3/4N-1C-E</p> <p>BLE-IR-Adaptér</p> <p>Súprava RC-Arc na zhasianie</p> <p>Drôtený kôš BSK (Ø 200 x 90 mm)</p>

SV Felsökning	FI Vianhaku	NO Feilsøking	SK Odstráňovanie problémov
<p><b>1. Lampan tänds inte</b></p> <ul style="list-style-type: none"> <li>Lampen kan vara trasig: <i>Bytt lampan</i></li> <li>Ingen nätanslutning/ ström: <i>Kontrollera säkring och anslutningen med en behörig elektriker.</i></li> <li>Fel inställd tillslagnivå: <i>Ändra inställning av tillslagnivån (potentiometer)</i></li> <li>Detektorns lins skymms eller är smutsig: <i>Rengör lins eller flytta föremål</i></li> </ul>	<p><b>1. Valaisin ei syty</b></p> <ul style="list-style-type: none"> <li>Valaisin voi olla viallinen: <i>Vaihda valaisin.</i></li> <li>Ei syöttösähköä: <i>Tarkastuta kytkennät ja johdonsuojakatkaisija sähköasentajalla.</i></li> <li>Väärä hämäläkytkinasetus: <i>Korjaa hämäläkytkinasetus</i></li> <li>Linsi on likaainen tai sen edessä on esteitä: <i>Puhdista linssi, siirrä esteet.</i></li> </ul>	<p><b>1. Lampen lyser ikke</b></p> <ul style="list-style-type: none"> <li>Lampen kan være defekt: <i>Bytt lampe</i></li> <li>Ingen spenning til utstyret <i>Kontroller tilkobling og sikring, skal utføres av kvalifisert elektriker</i></li> <li>Feil innstilling av lys eller tid: <i>Riktig innstilling av terskel</i></li> <li>Smuss eller andre elementer hindrer detektoren i å detektere personen. <i>Rengjør linsen, fjern gjenstander</i></li> </ul>	<p><b>1. Lampa sa nerozsvieti</b></p> <ul style="list-style-type: none"> <li>Svietidlo môže byť chybné: <i>Výmena lampy</i></li> <li>Bez sieťového pripojenia/napájania: <i>Kontrola pripojenia a sieťového poistky kvalifikovaným elektrikárom</i></li> <li>Nesprávne nastavenie prahu zapnutia: <i>Správne nastavenie prahu (potenciometer)</i></li> <li>Objektív senzorovej jednotky je zakrytý nečistotami alebo inými predmetmi: <i>Čistý objektív</i></li> </ul>
<p><b>2. Lampan tänds för sent eller är detekteringsområdet för litet</b></p> <ul style="list-style-type: none"> <li>Detektorn är monterad för högt: <i>Justera monteringen vid behov.</i></li> <li>Fel inställd tillslagnivå: <i>- Ändra inställning av tillslagnivån (potentiometer)</i> <i>- Ändra detekteringsområde</i></li> </ul>	<p><b>2. Valaisin sytty liian myöhään tai valvonta-alue on liian pieni.</b></p> <ul style="list-style-type: none"> <li>Tunnistin on asennettu liian korkealle: <i>Korjaa asennus, jos tarpeellista.</i></li> <li>Väärä hämäläkytkinasetus: <i>- Korjaa hämäläkytkinasetus</i> <i>- Korjaa tunnistimen herkkyyttä</i></li> </ul>	<p><b>2. Lampen slås PÅ for sent eller deteksjonsområdet er for lite</b></p> <ul style="list-style-type: none"> <li>Detektoren er montert for høyt: <i>Korriger monterings høyden om nødvendig.</i></li> <li>Feil innstilling av grenseverdi: <i>- Riktig innstilling av grenseverdi</i> <i>- Korriger deteksjonsfølsomheten</i></li> </ul>	<p><b>2. Svetlo sa zapína príliš neskoro alebo je rozsah detekcie príliš malý</b></p> <ul style="list-style-type: none"> <li>Detektor je namontovaný príliš vysoko: <i>V prípade potreby upravte montážnu výšku.</i></li> <li>Nesprávne nastavenie prahu zapnutia: <i>- Správne nastavenie prahu (potenciometer)</i> <i>- Korekcia citlivosti detekcie</i></li> </ul>
<p><b>3. Lampan lyser kontinuerligt</b></p> <ul style="list-style-type: none"> <li>Kontinuerlig värme detekteras i detekteringsområdet: <i>Ta bort värmekälla. Kontrollera att detektorn fungerar genom att täcka linsen. Efter eftergångstiden skall detektorn släcka.</i></li> <li>Detektorn är ansluten parallellt med en manuell brytare: <i>Anslut brytaren korrekt</i></li> </ul>	<p><b>3. Valaisin on jatkuvasti päällä</b></p> <ul style="list-style-type: none"> <li>Valvonta-alueella on häiriöllinen liikkuva lämmönlähde: <i>Poista lämmönlähde. Tarkista tunnistimen normaali toiminta peittämällä linssi rajuuslevyllä. Tunnistin sammuttaa valot viiveajan jälkeen.</i></li> <li>Tunnistin on kytketty rinnakkain pakko-ohjauksytkimen kanssa: <i>Tarkista kytkimen asento.</i></li> </ul>	<p><b>3. Lampen forblir PÅ kontinuerlig</b></p> <ul style="list-style-type: none"> <li>Kontinuerlig termisk bevegelse innenfor deteksjonsområdet: <i>Fjern varmekilden. Kontroller at detektoren fungerer som den skal ved å dekke til linsen. Etter utløpt tid, skal detektoren slå AV belysningen.</i></li> <li>Detektoren er koblet parallelt med en manuell overstyringsbryter: <i>Koble bryteren riktig</i></li> </ul>	<p><b>3. Svetlidlo zostáva nepretržite zapnuté</b></p> <ul style="list-style-type: none"> <li>Nepretržitá tepelná aktivita zistená v oblasti detekcie: <i>Odstráňte zdroj tepla. Zakrytím sošovky skontrolujte správnu funkciu detektora. Po uplynutí času sledovania musí detektor vypnúť osvetlenie.</i></li> <li>Detektor je paralelne pripojený k ručnému vypínaču: <i>Správne pripojte prepínač</i></li> </ul>
<p><b>4. Oregelbundet tillslag av belysningen</b></p> <ul style="list-style-type: none"> <li>Rörelse av värmekällor inom detekteringsområdet: <i>Montera inte detektorn i närheten av element, fläktar eller luftventiler.</i></li> <li>Djur kan även detekteras som värmekällor</li> </ul>	<p><b>4. Tarpeeton valojen syttyminen</b></p> <ul style="list-style-type: none"> <li>Valvonta-alueella on häiriöllinen liikkuva lämmönlähde: <i>- Älä asenna tunnistinta tuulettimien tai ilmanvaihtokanavien lähelle.</i></li> <li>Eläimet ovat myös häiriöllisiä liikkuvia lämmönlähteitä</li> </ul>	<p><b>4. Lyset skurr seg på utilsiktet</b></p> <ul style="list-style-type: none"> <li>Bevegelse av varmekilder innenfor deteksjonsområdet: <i>- Ikke installer detektoren i nærheten av radiatorer, vifter eller luftventiler.</i></li> <li>Dyr blir også oppdaget som varmekilder i bevegelse.</li> </ul>	<p><b>4. Neúmyselné prepínanie svetla</b></p> <ul style="list-style-type: none"> <li>Pohyb zdrojov tepla v oblasti detekcie: <i>- Detektor neinštalujte v blízkosti radiátorov, ventilátorov alebo vetracích otvorov.</i></li> <li>Zvieratá sa zisťujú aj ako pohyblivé zdroje tepla.</li> </ul>
 <p>Produktsida på internet</p>	<p>Tuotesivu internetissä</p>	<p>Produktside på internett</p>	<p>Stránka produktu na internete</p>

