





Code	92166	92166	92166	92166
	DE Sicherheitshinweise	UK Safety Instructions	FR Consignes de sécurité	NL Veiligheidsinstructies
	Arbeiten an elektrischen Anlagen dürfen nur von Elektrofachkräften oder von unterwiesenen Personen unter Leitung und Aufsicht einer Elektrofachkraft entsprechend den elektrotechnischen Regeln vorgenommen werden.	Work on the mains supply may only be carried out by qualified professionals or by instructed persons under the direction and supervision of qualified skilled electrical personnel in accordance with electrotechnical regulations.	Travailler sur le réseau électrique ne s'improvise pas, seul un electricien qualifié et habilité doit effectuer ce raccordement.	Werkzaamheden aan elektrische installaties mogen enkel door gekwalificeerde installateurs of geschoold personeel uitgevoerd worden en dit in overeenstemming met de elektrotechnische regels.
	Vor Montage Leitung spannungsfrei schalten! Dieses Gerät ist nicht zum Freischalten geeignet. Gerät ist nicht zum Schalten von Lasten geeignet!	Disconnect supply before installing! This device is not to be used to isolate other equipment from the mains supply. Device is not suitable for switching loads!	Avant de commencer l'installation, assurez-vous que l'alimentation est coupée. Cet appareil ne doit pas être utilisé pour isoler d'autres appareils du secteur. Appareil ne convient pas pour la commutation de charges !	Netspanning uitschakelen alvorens te beginnen met de montage. Dit toestel mag niet gebruikt worden om de aangesloten apparaten te isoleren van de voedingsspanning. Het apparaat is niet geschikt voor het schakelen van belastingen!
	Lesen Sie dieses Beiblatt vor der Inbetriebnahme des Gerätes. Die Kenntnis dieses Dokuments gehört zur bestimmungsgemäßen Verwendung.	Read this supplementary sheet before putting the device into operation. Knowledge of this document is part of the intended use.	Avant la mise en service de l'appareil, veuillez lire cette fiche complémentaire. La connaissance de ce document fait partie de l'utilisation conforme.	Lees dit aanvullende blad voordat u het apparaat in gebruik neemt. Kennis van dit document maakt deel uit van het beoogde gebruik.
	Funktion Das Gerät ist ein Slave-Melder für Innenanwendungen mit kreisförmigem Erfassungsbereich zur Erweiterung des Erfassungsbereiches eines Master-Gerätes. Das Slave-Gerät sendet bei erkannter Bewegung einen Schaltimpuls zum Master-Gerät. Kombinierbar mit Master-Geräten mit Slave-Impulsingang	Function The device is a Slave detector for ceiling mounting (interior applications) having a circular detection area for extending the detection area of a Master device. The slave device sends a trigger pulse to the master device when motion is detected. Can be combined with master devices with slave pulse input	Fonctionnement L'appareil est un détecteur Esclave pour montage en faux-plafond (applications intérieures) avec plage de détection circulaire pour l'extension de la zone de détection d'un appareil maître. Impulsion de commutation vers l'appareil maître suite à un mouvement détecté. Peut être combiné avec des unités maître avec entrée d'impulsion esclave	Functie Deze melders is een slavemelder voor plafondmontage (binnentoepassingen) met een circulair detectiegebied voor uitbreiding van het detectiegebied van een mastertoestel melder. De slave stuurt een schakelpuls naar de master bij elke herkende beweging. Kan worden gecombineerd met master-units met slave pulsingang
	Montage	Mounting	Montage	Montage

Fig. 1

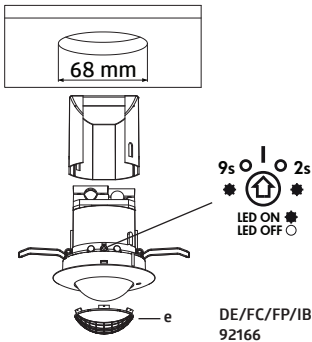

Fig. 2

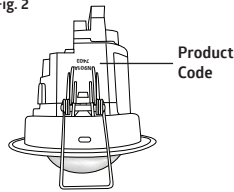

Fig. 3

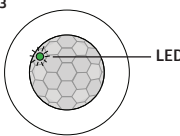
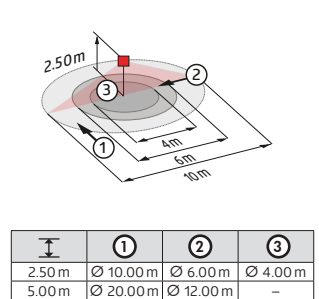

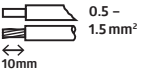

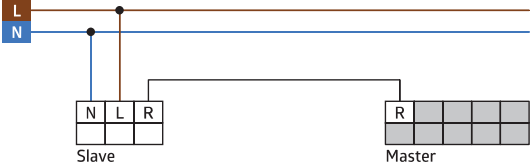







Fig. 4







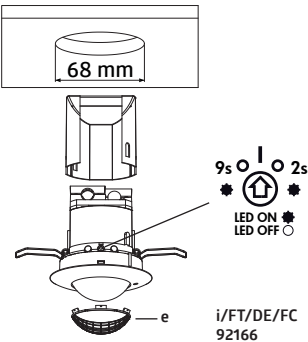
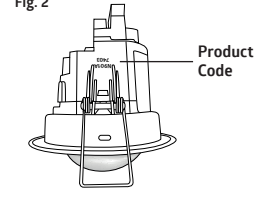
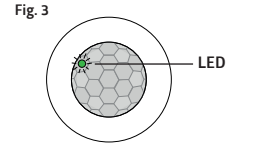
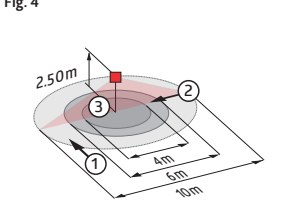

► Fig. 1	Die mitgelieferte Abdeckung nach Einführung der Anschlusskabel auf den Melder aufstecken.	Mount the cover after introduction of the power cables.	Positionner le capot après l'introduction des câbles d'alimentation.	Afdekkap monteren na het aansluiten van de draden.
	Ausgrenzen von Störquellen	Exclude sources of interference	Exclusion de sources de perturbation	Detectiegebied en storingsbronnen uitsluiten
	Falls der Erfassungsbereich des Melders zu groß ist oder Bereiche abdeckt, welche nicht überwacht werden sollen, kann mit den beiliegenden Abdeckklammern (e) der Bereich nach Bedarf reduziert bzw. eingeschränkt werden.	In case the detection area of the detector is too large or areas are being covered that should not be monitored, the range can be reduced or limited by using the enclosed blinds (e).	Si la portée de détection est trop grande ou couvre des zones qui ne doivent pas être surveillées, utiliser les obturateurs fournis pour délimiter la zone de détection souhaitée (e).	Indien het detectiegebied van de melders te groot is, of indien deze gebieden dekt die niet bewaakt dienen te worden, kan dit bereik verkleind of beperkt worden met de meegeleverde afdeklammern (e).

92166	DE Selbstprüfzyklus	UK Self-test cycle	FR Cycle d'auto-contrôle	NL Zelftestcyclus
	Nach Stromanschluss durchläuft der Melder einen Selbstprüfzyklus von 60 s. In dieser Zeit reagiert das Gerät nicht auf Bewegung.	The product enters an initial 60 s self-test cycle when the supply is first connected. During this time the device does not respond to movement.	Après le raccordement électrique, le détecteur effectue un cycle d'auto-contrôle de 60 s. Pendant ce temps, le détecteur ne réagit pas à des mouvements.	Nadat de spanning is aangesloten, doorloopt de melder een zelftestcyclus van 60 s. Gedurende deze tijd reageert het apparaat niet op beweging.
	Impulsabstand	Pulse spacing	Intervalle d'impulsion	Tijd tussen twee impulsen
	Die Pause zwischen 2 Impulsen an den Master kann auf 2 oder 9 s am Gerät eingestellt werden. Die Einstellung kann mit aktivierter (☀️) oder mit deaktivierter LED-Anzeige (🚫) erfolgen.	2 or 9 s can be set for the pause between 2 pulses sent to the master. The setting can be made with activated (☀️) or deactivated (🚫) LED indicator.	Pour la pause entre 2 impulsions, envoyés au maître, on peut choisir entre 2 et 9 s. Le réglage peut être fait avec indicateur à LED activé (☀️) ou désactivé (🚫).	De pauze tussen 2 impulsen kan worden ingesteld op 2 of 9 s. De instelling kan worden gemaakt met geactiveerde (☀️) of afgezette (🚫) LED-indicator.
	LED-Funktionsanzeige nach jeder Netzwiederkehr	LED function indicator after each mains recovery	Indicateur de fonctionnement à LED après chaque remise sous tension	Indicatie LED na elke spanningsonderbreking
	60 s Selbstprüfzyklus - Grüne LED blinkt schnell	60 s self test cycle - Green LED flashes fast	cycle d'auto-contrôle de 60 s - LED verte clignote rapidement	Zelftestcyclus van 60 s - Groene LED knippert snel
	LED-Funktionsanzeige im Betrieb Bewegungserkennung - Grüne LED blinkt bei jeder erkannten Bewegung	LED function indicator during operation Motion detection - Green LED flashes on each detected movement	Indicateur de fonctionnement à LED en marche Détection de mouvement - LED verte clignote à chaque mouvement détecté	Indicatie LED tijdens gebruik Bewegingsdetectie - Groene LED knippert bij elke gedetecteerde beweging
	EU-Konformitätserklärung Das Produkt erfüllt die Richtlinien über 1. die elektromagnetische Verträglichkeit (2014/30/EU) 2. die Niederspannung (2014/35/EU) 3. die Beschränkung der Verwendung bestimmter gefährlicher Stoffe in Elektro- und Elektronikgeräten (2011/65/EU)	UK Declaration of conformity This product respects the directives concerning 1. Electrical Equipment Safety Regulation 2016 2. Electromagnetic Compatibility Regulation 2016 3. The Restriction of the Use of Certain Hazardous Substances in Electrical and Electronic Equipment Regulation 2012	Déclaration de conformité UE Ce produit répond aux directives sur 1. la compatibilité électromagnétique (2014/30/UE) 2. la basse tension (2014/35/UE) 3. la restriction de l'utilisation de certaines substances dangereuses dans les appareils électriques et électroniques (2011/65/UE)	EU-Conformiteitsverklaring Dit product beantwoordt aan de volgende richtlijnen 1. Elektromagnetische compatibiliteit (2014/30/EU) 2. Laagspanning (2014/35/EU) 3. Verbod op gebruik van gevaarlijke chemicaliën in elektrische en elektronische apparatuur (2011/65/EU)
		Contact B.E.G. UK Ltd., Apex Court – Grove House · Camphill Road · West Byfleet, Surrey KT14 6SQ		

92166	DE Technische Daten	UK Technical data	FR Caractéristiques techniques	NL Technische gegevens
110-240 V ~, 50/60 Hz ca./approx. 0.2 W	Spannung Leistungsaufnahme	Power Supply Power Consumption	Alimentation Consommation	Voeding Verbruik
 0.5 – 1.5 mm ² ← 10mm	Anschlussklemmen: für eindrängige Leiter für feindrängige Leiter	Terminal clamps: for solid one-wire conductors for fine-stranded conductors	Bornes de raccordement: conducteurs à fil rigide pour conducteurs à fils fins	Aansluitklem: eendradige geleider voor fijnaderige geleiders
360° 2 m / 5 m / 2.5 m	Erfassungsbereich Montagehöhe min./max./ empfohlen	Area of coverage Mounting height min./max./ recommended	Zone de détection Hauteur de montage min./max./ recommandé	Detectiehoek Montagehoogte min./max./ aanbevolen
► Fig. 4 2.5 m 18 °C ① = Ø 10.0 m ② = Ø 6.0 m ③ = Ø 4.0 m	Reichweite bei Montagehöhe Umgebungstemperatur 1 quer 2 frontal 3 sitzende Tätigkeiten	Range of coverage at mounting height Ambient temperature 1 across 2 towards 3 seated	Portée pour une hauteur de montage Température ambiante 1 transversale 2 frontale 3 Activité assise	Bereik op montagehoogte Omgevingstemperatuur 1 dwars 2 frontaal 3 zittend
II / IP20 Ø 80 x 85 mm	Schutzklasse / Schutzart Abmessungen	Class / Degree of protection Dimensions	Classe / Type de Protection Dimensions	Klasse / Beschermingsgraad Afmetingen
-25 °C – +50 °C	Umgebungstemperatur	Ambient temperature	Température ambiante	Omgevingstemperatuur
110-240 V AC	Ausgangsspannung	Output voltage	Tension de sortie	Uitgangsspanning
2 / 9 s	Impulsabstand	Pulse interval	Intervalle d'impulsion	Pulstijden
	Schematisches Schaltbild	Schematic diagram	Schéma de raccordement	Aansluitschema
	Schematisches Schaltbild – Bitte beachten Sie beim Anschließen die Beschriftung der Klemmen am Melder!	Schematic diagram – when connecting the detector, please respect the labelling of the terminal connections at the detector!	Schéma de raccordement de base – veuillez respecter le marquage des bornes sur le détecteur !	Aansluitschema – respecteer de labelling van de klemmen bij het aansluiten van de melders!
	Der Anschluss von Master- und Slave-Gerät muss an derselben Phase erfolgen!	The master and slave device must be connected to the same phase!	L'appareil maître et l'appareil esclave doivent être connectés à la même phase !	Het mastertoestel en het slave-toestel moeten op dezelfde fase worden aangesloten!
				
	Zubehör	Accessories	Accessoires	Accessoires
92199	Ballschutzkorb / weiß	Wire basket BSK / white	Panier de protection PD / blanc	Beschermingskorf / wit
	Produktseite im Internet	Product page on the Internet	Page produit sur l'Internet	Productpagina op het internet

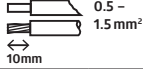
Code	92166	92166	92166	92166											
	DK Sikkerhedsforskrift	ES Avisos de seguridad	IT Indicazioni di sicurezza	PT Instruções de segurança											
	Arbejde på elektriske anlæg må kun udføres af el-sagkyndige personer, eller af instruerede personer under ledelse og opsyn af en el-sagkyndig person i henhold til stærkstrømsbekendtgørelsen.	MUY IMPORTANTE: todos los trabajos en instalaciones eléctricas deben ser realizados, exclusivamente, por un técnico electricista certificado según las normas electrotécnicas aplicables.	I lavori sugli impianti elettrici devono essere eseguiti, seguendo le norme elettrotecniche, solo da elettricisti o da personale specializzato.	MUITO IMPORTANTE: Os trabalhos de instalação elétrica devem ser realizados exclusivamente por técnicos credenciados segundo as normas eletrotécnicas aplicáveis e legislação em vigor											
	Sluk for spændingen før monteringen! Denne sensor er ikke egnet til åbning. Enheden er ikke egnet til at skifte belastning!	¡Asegúrese de que la corriente eléctrica está desconectada antes de comenzar la instalación! Por motivos de seguridad, le recordamos que este producto no puede ser conectado o desconectado bajo tensión. El aparato no es apto para la conmutación de cargas!	Prima del montaggio disinserire la tensione! Per motivi di sicurezza, vi ricordiamo che questo prodotto non può essere collegato o disconnesso sotto tensione.	Antes de iniciar os trabalhos de instalação, assegure-se que a alimentação elétrica está desligada! Por motivos de segurança, este aparelho não pode ser ligado ou desligado sob tensão. O dispositivo não é adequado para comutação de cargas!											
	Læs denne indlægseddelse, før du bruger enheden. Kendskabet til dette dokument hører til den tilsigtede anvendelse.	Lea esta hoja adicional antes de poner en funcionamiento el aparato. El conocimiento de este documento es parte del uso previsto.	Leggere questa scheda supplementare prima di mettere in funzione l'apparecchio. La conoscenza di questo documento fa parte dell'uso previsto.	Leia esta folha suplementar antes de colocar o aparelho em funcionamento. O conhecimento deste documento faz parte do uso pretendido.											
	Funktion	Función	Funzione	Função											
	Enheden er en slavedetektor til indendørs applikationer med et cirkulært detekteringsområde for at udvide detekteringsområdet for en masterenhed.	Este dispositivo es un detector esclavo para aplicaciones indoor. Dispone de un área de detección circular que permite ampliar la cobertura de un detector Master.	Il dispositivo è un rilevatore Slave per montaggio a soffitto (applicazioni interne) con area di rilevamento circolare come estensione area di rilevamento di un dispositivo Master.	O dispositivo é um detetor escravo para instalação no teto (em aplicações internas) com uma área de detecção circular para estender a área de detecção de um dispositivo Mestre.											
	Slaveenheden sender en skifteimpuls til masterenheden, når der registreres bevægelse.	Cuando se detecta movimiento, el dispositivo esclavo envía un pulso de conmutación al dispositivo maestro.	Il dispositivo slave invia un impulso al dispositivo master quando viene rilevato un movimento.	O dispositivo escravo envia um impulso para o dispositivo mestre quando é detetado movimento.											
	Kan kombineres med masterenheder med slaveimpulsindgang	Puede combinarse con unidades Master que cuenten con una entrada para esclavos con señal de impulso de 230 VAC.	Può essere collegato a qualsiasi rilevatore Master con un ingresso impulsivo Slave.	Pode ser combinado com dispositivos mestre, com entradas para dispositivos escravo com sinal por impulso a 230 VAC.											
	Montering	Montaje	Montaggio	Montagem											
<p>Fig. 1</p> 	<p>Fig. 2</p> 	<p>Fig. 3</p> 	<p>Fig. 4</p>  <table border="1" data-bbox="761 1181 1064 1252"> <thead> <tr> <th></th> <th>①</th> <th>②</th> <th>③</th> </tr> </thead> <tbody> <tr> <td>2.50 m</td> <td>∅ 10.00 m</td> <td>∅ 6.00 m</td> <td>∅ 4.00 m</td> </tr> <tr> <td>5.00 m</td> <td>∅ 20.00 m</td> <td>∅ 12.00 m</td> <td>—</td> </tr> </tbody> </table>		①	②	③	2.50 m	∅ 10.00 m	∅ 6.00 m	∅ 4.00 m	5.00 m	∅ 20.00 m	∅ 12.00 m	—
	①	②	③												
2.50 m	∅ 10.00 m	∅ 6.00 m	∅ 4.00 m												
5.00 m	∅ 20.00 m	∅ 12.00 m	—												
▶ Fig. 1	Påsat det medfølgende dæksel på sensoren efter montering af kablet.	Después de insertar los cables de conexión, coloque la cubierta suministrada en el detector.	Dopo aver inserito i cavi di collegamento, posizionare il coperchio in dotazione sul rilevatore.	Depois de inserir os cabos de ligação, coloque a tampa fornecida com o detetor.											

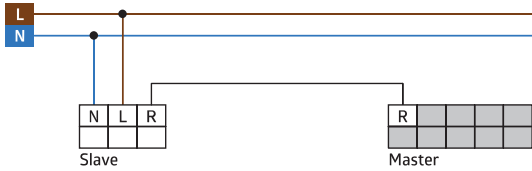
92166	DK Afbledning af områder som ikke skal detekteres	ES Reducción del área de detección para evitar perturbaciones	IT Delimitazione delle fonti di disturbo	PT Exclução de fontes de interferência
	Hvis detektor'ens registreringsområde er for stor, eller der registreres områder, som ikke skal overvåges, så kan området reduceres eller indskrænkes ved hjælp af de vedlagte afdækningsclips (e).	En el caso de que el área de detección por defecto del detector sea demasiado grande o cubra zonas que no deban ser vigiladas, puede reducirse/acortarse cómodamente el área de detección utilizando las carátulas obturadoras adjuntas (e).	Se il campo di rilevamento del rilevatore è troppo grande o copre i campi che non devono essere sorvegliati, si può ridurre o limitare il campo a seconda del fabbisogno usando le clip di protezione in dotazione (e).	Se a área de deteção do detetor for demasiado extensa ou se forem cobertas áreas que não pretendem monitorizar, é possível reduzir ou limitar a área, conforme as necessidades, utilizando as máscaras de cobertura (e) fornecidas.
	Selvtestyklus	Ciclo de autocontrol	Ciclo di autotest	Ciclo de autoteste
	Efter tilslutning gennemgår detektor en selvtestyklus, som varer 60 s. I løbet af dette tidsrum reagerer enheden ikke på bevægelse.	Tras la conexión a la alimentación, el detector realiza un ciclo de autocontrol durante 60 s. Durante este tiempo, el dispositivo no reacciona al movimiento.	Dopo aver eseguito l'allacciamento elettrico il rilevatore esegue per 60 s un ciclo di test. Durante questo periodo il dispositivo non risponde al movimento.	Após a ligação à corrente, o detetor executa um ciclo de autoteste de 60 s. Durante esse tempo, o dispositivo não responde ao movimento.
	Impulsafstand	Intervalo entre impulsos	Distanza impulsi	Intervalo entre impulsos
	Pausen mellem 2 pulser til masteren kan indstilles til enhed på 2 eller 9 s være. Indstillingen kan foretages med aktiveret (☛) eller med deaktiveret LED-display (○).	El intervalo entre 2 impulsos enviados al detector Master puede fijarse en 2 o 9 s. El ajuste puede realizarse tanto con el indicador de LED activado (☛) como desactivado (○).	La pausa tra 2 impulsi sul Master può essere impostata a 2 o 9 s. L'impostazione può essere eseguita con LED attivato (☛) o disattivato (○).	A pausa entre 2 impulsos para o mestre pode ser ajustada para 2 ou 9 s no dispositivo. A configuração pode ser feita com o indicador LED ativado (☛) ou desativado (○).
	LED-funktionsvisning efter hvert netværk gentagelse	Indicador LED tras conexión a la red eléctrica	LED indicatore di funzionamento dopo ogni ripristino della tensione di rete	Indicador de funcionamento de LED após cada restabelecimento da alimentação elétrica
	60 s selvtestyklus - <i>Grøn LED blinker hurtigt</i>	60 s ciclo de autocomprobación - <i>El LED verde parpadea rápidamente</i>	60 s LED ciclo di autotest - <i>Verde lampeggia veloce</i>	60 s ciclo de autoteste - <i>LED verde pisca rapidamente</i>
	LED-Funktionsvisning i drift	Indicador LED en funcionamiento	LED indicatore di funzionamento in funzione	Indicador de funcionamento de LED em funcionamento
Bevægelsesregistrering - <i>grøn LED blinker ved hver registreret bevægelse</i>	Detección de movimiento - <i>el LED verde parpadea cada vez que detecta un movimiento</i>	Rilevamento di movimento - <i>il LED verde lampeggia ad ogni movimento riconosciuto</i>	Deteção de movimento - <i>o LED verde pisca sempre que é detetado movimento</i>	
	EU Overensstemmelseerklæring	Declaración de conformidad UE	Dichiarazione di conformità UE	Declaração de conformidade UE
	<p>Dette produkt overholder direktiverne om</p> <ol style="list-style-type: none"> 1. Elektromagnetiske kompatibilitet (2014/30/EU) 2. Laagspanning (2014/35/EU) 3. Begrænsning af anvendelsen af visse farlige stoffer i elektrisk og elektronisk udstyr (2011/65/EU) og (2015/863/EU) 	<p>Este producto cumple con las directivas siguientes</p> <ol style="list-style-type: none"> 1. Compatibilidad electromagnética (2014/30/EU) 2. Baja tensión (2014/35/EU) 3. Restricciones de uso de ciertas sustancias nocivas en equipos eléctricos y electrónicos (2011/65/EU) y (2015/863/EU) 	<p>Questo prodotto rispetta le seguenti direttive riguardanti</p> <ol style="list-style-type: none"> 1. Compatibilità elettromagnetica (2014/30/EU) 2. Bassa tensione (2014/35/EU) 3. Restrizione dell'uso di determinate sostanze pericolose nelle apparecchiature elettriche ed elettroniche (2011/65/EU) e (2015/863/EU) 	<p>O produto está em conformidade com as diretivas relativas</p> <ol style="list-style-type: none"> 1. à compatibilidade eletromagnética (2014/30/EU) 2. à baixa tensão (2014/35/EU) 3. à restrição do uso de determinadas substâncias perigosas em equipamentos elétricos e eletrônicos (2011/65/EU) e (2015/863/EU)

92166	DK Tekniske data	ES Datos técnicos	IT Dati Tecnici	PT Dados técnicos
110-240 V ~, 50/60 Hz ca./approx. 0.2 W	Spænding Forbrug	Tensión de alimentación Consumo típico	Tensione Potenza assorbita	Tensão Consumo
	Terminaler: til faste ledere til fintrådede ledere	Terminaler: para conductores rígidos para conductores flexibles multihilo	Terminali: per conduttori solidi per conduttori a filo sottile	Terminais de ligação: para condutores rígidos para condutores flexíveis multifilares
360°	Detekteringsområde	Ángulo de detección	Area rilevamento	Área de deteção
2 m / 5 m / 2.5 m	Fastgørelsehøjde min./maks./ anbefalet	Altura de montaje min./máx./ recomendada	Altezza installazione consentita min./max./suggerita per la miglior performance	Altura de montagem min./máx./ recomendada
► Fig. 4 2.5 m 18°C ① = Ø 10.0 m ② = Ø 6.0 m ③ = Ø 4.0 m	Rækkevidde på monteringshøjde 18°C Omgivelsesnes temperatur 1 på tværs 2 frontalt 3 siddende	Alcance a altura de montaje Temperatura ambiente 1 transversal 2 frontal 3 Actividad sedentaria	Raggio d'azione a altezza di montaggio Temperatura ambiente 1 trasversale 2 frontale 3 presenza fissa	Alcance a altura de montagem Temperatura ambiente 1 transversal 2 em direção a 3 atividade sentada
II / IP20	Beskyttelsesklasse / beskyttelse	Clase / grado de protección	Classe di protezione / tipo	Classe / grau de proteção
Ø 80 x 85 mm	Mål	Dimensiones	Dimensioni	Dimensões
-25°C – +50°C	Omgivelsesnes temperatur	Temperatura de funcionamiento	Temperatura di funzionamento	Temperatura ambiente
110-240 V AC	Udgangsspænding	Tensión de salida	Tensione di uscita	Tensão de saída
2 / 9 s	Impulsafstand	Intervalo entre impulsos	Distanza di impulsi	Intervalo entre impulsos
	Skematisk diagram	Esquema de conexión	Schema di cablaggio	Esquema elétrico
	Skematisk diagram – Når sensoren monteres, følg venligst opmærkningen på montageklem- merne på sensoren.	Esquema de conexión – al reali- zar la conexión, tenga en cuenta las indicaciones de los bornes en el detector!	Schema di cablaggio – nel colle- gamento dei rilevatori rispettate le indicazioni dei morsetti!	Esquema elétrico – Ao efetuar a ligação, observe a inscrição nos bornes do detetor!
	Forbindelsen mellem master og slave-enhed skal være i samme fase!	El aparato Maestro y el Esclavo deben estar conectados a la misma fase!	Il dispositivo Master e Slave devono essere collegati alla stessa fase!	Os dispositivos mestre e escravo têm que ser ligados na mesma fase!
				
	Tilbehør	Accesorios	Accessori	Acessórios
92199	Bold-beskyttelseskurv BSK	Rejilla de protección metálica BSK	Griglia protezione BSK	Grelha de proteção metálica BSK
	Produktside på Internet	Página del producto en Internet	Pagina del prodotto su Internet	Página do produto na Internet

Code	92166	92166	92166
	CZ Bezpečnostní předpisy	PL Zalecenia dot. bezpieczeństwa	HU Biztonsági információk
	Práce na elektrických systémech směji provádět pouze elektrikáři nebo poučené osoby pod vedením a pod dohledem kvalifikovaného elektrikáře v souladu s elektrotechnickými předpisy.	Prace przy instalacjach elektrycznych mogą być wykonywane wyłącznie przez wykwalifikowanych elektryków lub osoby przeszkolone pod kierunkiem i nadzorem wykwalifikowanego elektryka zgodnie z przepisami elektrotechnicznymi.	Elektromos berendezésekkel kapcsolatos munkát csak villanyszerelő, vagy szakképzett villanyszerelő irányítása, és felügyelete alatt álló személy végezhet az elektrotechnikai előírásoknak megfelelően.
	Odpojte napájení před instalací. Přístroj není vhodný pro bezpečné odpojení napájení. Zařízení není vhodné pro spínání zátěží!	Przed przystąpieniem do montażu należy odłączyć zasilanie! Urządzenie nie jest przystosowane do bezpiecznego odłączania zasilania. Urządzenie nie jest przystosowane do załączania obciążen.	Szerelés előtt kapcsolja le a hálózati feszültséget! Az érzékelő nem alkalmas a terhelés hálózatról történő biztonságos leválasztására. A készülék nem alkalmas a terhelés kapcsolására!
	Před použitím zařízení si přečtěte tuto příbalovou informaci. Znalost tohoto dokumentu patří k zamýšlenému použití.	Przecczytaj tę dodatkową kartę przed uruchomieniem urządzenia. Znajomość tego dokumentu jest konieczna do prawidłowego używania urządzenia.	A készülék beépítése és üzembehelyezése előtt olvassa el ezt a kezelési segédletet. A készülék megfelelő alkalmazásához szükséges a segédlet információinak ismerete.
	Provoz	Funkcja	Működés
	Zařízení je podřízený detektor pro vnitřní aplikace s kruhovým detekčním rozsahem pro rozšíření detekčního dosahu hlavního zařízení. Podřízené zařízení odešle spínací impuls do hlavního zařízení, když je detekován pohyb. Lze kombinovat s nadřazenými jednotkami s podřízeným pulzním vstupem	Urządzenie to czujnik typu Slave (podporządkowany) przeznaczony do użytku wewnętrznego i montażu na suficie, o koleistym obszarze detekcji, służący do rozszerzania pola detekcji czujnika typu Master (nadrzędnego). W momencie wykrycia ruchu czujnik typu Slave przesyła impuls do czujnika typu Master. Możliwość łączenia z jednostkami nadrzędnymi z wejściem impulsowym Slave	Mennyzetre szerelhető Slave érzékelő (beltéri kivitel) körkörös érzékelési területtel a Master érzékelő érzékelési tartományának növelésére. A Slave érzékelő trigger impulzust küld a Master érzékelőnek mozgás érzékelése esetén. Kombinálható Slave impulzus bemenettel rendelkező Master egységekkel
	Instalace	Instalacja	Elhelyezés

Fig. 1

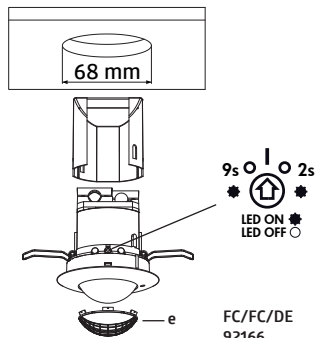

Fig. 2

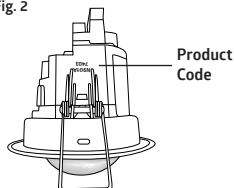

Fig. 3

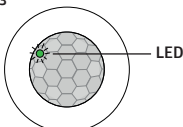
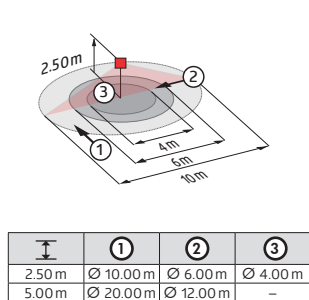

Fig. 4









► Fig. 1

Montáž krytu po zavedení napájecích kabelů.

Założyć pokrywę po podłączeniu przewodów.

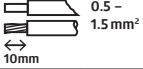
A kábelek bevezetése után helyezze fel a burkolatot!

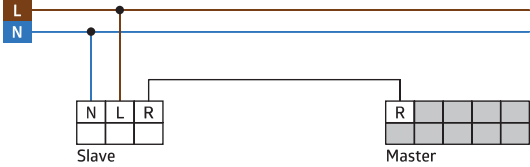
92166	CZ Zastínění zdrojů rušení	PL Eliminacja źródeł zakłóceń	HU Érzékelési terület csökkentése
	V případě, že je detekční oblast detektoru příliš velká, nebo jsou snímány nežádoucí oblasti, může se dosah detektoru redukovat přiloženými stínícími krytkami (e).	W przypadku, gdy obszar detekcji jest zbyt duży bądź monitorowane są obszary, które nie powinny być, zasięg można zmniejszyć lub ograniczyć poprzez zastosowanie dołączonych przesłon maskujących (e).	Az árnyékoló lamellák alkalmazásával az érzékelési terület csökkenthető, vagy néhány térrész kizárható az érzékelési tartományból.
	Testovací režim Po prvotním připojení napětí se detektor uvede do 60 s testovacího cyklu. Během této doby zařízení nereaguje na pohyb.	Cykl auto-testu Przy pierwszym podłączeniu zasilania produkt wchodzi w początkowy 60 s cykl auto-testu. W tym czasie urządzenie nie reaguje na ruch.	Őnteszt ciklus Az első hálózatra kapcsoláskor az érzékelő 60 s őnteszt üzemmódba kerül. Ezen idő alatt a készülék nem reagál a mozgásra.
	Interval impulsů Lze nastavit 2 nebo 9 s pauly mezi 2 pulsy posílané k Master detektoru. Nastavení lze provést s aktivovaným (●) nebo deaktivovaným (○) indikátorem LED.	Odstęp między impulsami Odstęp pomiędzy 2 impulsami przesyłanymi do urządzenia głównego (Master) może wynosić od 2 do 9 s. Ustawienia można wprowadzać z włączonym (●) lub wyłączonym (○) wskaźnikiem LED.	Impulzus távolság Master felé a 2 impulzus közötti szünet 2 vagy 9 másodpercre állítható. Aktivált (●) vagy kikapcsolt (○) LED visszajelzés állítható.
	Indikátor funkce LED po každém obnovení sítě	Wskaźnik funkcji LED po każdym powrocie napięcia w sieci zasilającej	LED visszajelzés minden újraindítás után
	Cyklus autotestu 60 s - Zelená LED rychle bliká	60 s cykl auto-testu - zielona dioda LED migocze szybko	60 s őnteszt ciklus - a zöld LED gyorsan villog
	Indikátor funkce LED během provozu Detekce pohybu - zelená LED bliká vždy, když je detekován pohyb	Wskaźnik funkcji LED podczas pracy Detekcja ruchu - zielona dioda LED migocze przy każdym wykrywanym ruchu	LED visszajelzés működés közben Mozgásérzékelés - zöld LED minden érzékelt mozgásnál felvillog
	EU Prohlášení o shodě	Deklaracja zgodności UE	EU-Megfelelőségi nyilatkozat
	Výrobek odpovídá těmto nařízením 1. elektromagnetická kompatibilita (2014/30/EU) 2. nízké napětí (2014/35/EU) 3. omezení používání některých nebezpečných látek v elektrických a elektronických zařízeních (2011/65/EU) a (2015/863/EU)	Produkt jest zgodny z wytycznymi dyrektyw dotyczącymi: 1. kompatybilności elektromagnetycznej (2014/30/EU) 2. wyrobów niskonapięciowych (2014/35/EU) 3. ograniczenia używania niektórych niebezpiecznych substancji w sprzęcie elektrycznym i elektronicznym (2011/65/EU) oraz (2015/863/EU)	A termék megfelel következő direktíváknak 1. elektromágneses összeférhetőség (2014/30/EU) 2. kismegnyomású előírások (2014/35/EU) 3. veszélyes anyagok alkalmazásának korlátozása elektromos és elektronikus berendezésekben (2011/65/EU) és (2015/863/EU)

92166	CZ Technická data	PL Specyfikacja techniczna	HU Technikai adatok
110-240 V ~, 50/60 Hz ca./approx. 0.2 W	Napájení Spotřeba elektrické energie	Zasilanie Moc znamionowa	Hálózati feszültség Teljesítményfelvétel
	Připojení vodičů: pro jednodrátové vedení pro jemně spleťané vodiče	Zaciski: do przewodu jednożyłowego o przekroju maksymalnie 1,5 mm ²	Csatlakozó kapocs: Egy tömör vezetékhez vagy sodrott vezeték fogadására
360°	Oblast pokrytí	Obszar detekcji	Érzékelési tartomány
2 m / 5 m / 2.5 m	Montážní výška min./max./doporučuje	Wysokość montażu min./maks./zalecana	Szerelési magasság min./max./ javasolt
<p>► Fig. 4 2.5 m 18 °C</p> <p>① = Ø 10.0 m ② = Ø 6.0 m ③ = Ø 4.0 m</p>	Rozsah dosahu pro montážní výška Okolní teplota	Zasieg przy wysokości montażu Temperatura otoczenia	Hatótávolság Szerelési magasság Környezeti hőmérséklet
II / IP20	Třída / Stupeň krytí	Klasa / Stopień ochrony	Érintésvédelmi osztály / Védettség
Ø 80 x 85 mm	Rozměry	Wymiary	Méretek
-25 °C ~ +50 °C	Okolní teplota	Temperatura pracy	Környezeti hőmérséklet
110-240 V AC	Výstupní napětí	Napięcie wyjściowe	Kimeneti feszültség
2 / 9 s	Interval impulzů	Odstęp między impulsami	Impulzus távolság
	Schematické znázornění	Schemat połączeń	Kapcsolási rajz
	Schematické znázornění – při zapojování detektoru, prosím, respektujte označení svorek na detektoru!	Schemat połączeń – podłączając czujnik proszę zwracać uwagę na oznaczenia zacisków na czujniku!	Kapcsolási rajz – az érzékelő csatlakoztatá- sakor kérjük vegye figyelembe az érzékelő csatlakozó kapcsainak jelölését!
	Připojení hlavního a podrizeného zařízení musí být ve stejné fázi!	Urządzenia Master i Slave muszą być podłączone do tej samej fazy!	A Master és a Slave készülékeket ugyanarra a fázisra kell csatlakoztatni.
			
	Průslušenství	Akcesoria	Kiegészítők
92199	Drátěný koš BSK	Osłona druciana BSK	Védőrács BSK
	Stránka produktu na internetu	Strona produktu w Internecie	Termékdoldal az interneten





Code	1313554	2603364	92166	92166
	SV Säkerhetsinstruktioner	FI Turvallisuusohjeet	NO Sikkerhets instruks	EN Safety Instructions
	Arbete och inkoppling på 230-voltsnätet får endast utföras av behörig elektriker. Kontakta en behörig elektriker vid fel eller driftstörningar.	Asennus voidaan toteuttaa ainoastaan pätevän sähköasentajan toimesta noudattaen sähköalan ohjeistuksia/sääntöjä.	Arbeid på utstyr beregnet for nettspenning skal utføres av fagpersonell.	Work on the mains supply may only be carried out by qualified professionals or by instructed persons under the direction and supervision of qualified skilled electrical personnel in accordance with electrotechnical regulations.
	Bryt alltid strömmen innan montering och installation! Enheten är inte lämpad för säker fränkoppling från nätspänningen. Enheten lämpar sig inte för brytande belastningar!	Katkaise päävirta ennen asentamista! Kyseistä tuotetta ei saa käyttää muiden laitteiden eristämiseksi sähköverkosta. Laitte ei sovellu kuormien kytkemiseen!	Utstyret frakobles nettet før montering. Utstyret er ikke ment til å isolere annet utstyr fra nettet. Enheten er ikke beregnet for tilkobling av laster.	Disconnect supply before installing! This device is not to be used to isolate other equipment from the mains supply. Device is not suitable for switching loads!
	Läs kompletterande datablad och manualen innan driftsättning av denna enhet. Innehållet av de dokumenten är en del av handhavandet!	Lue tämä lisäohje sekä asennusohjeet ennen tunnistimen käyttöönottoa. Kyseisten dokumenttien tunteminen on osa vastuullista käyttöä.	Les dette tilleggsk dokumentet og brukermanualen før du setter produktet i drift. Dette dokumentet er en del av kunnskapsforståelsen rundt produktet.	Read this supplementary sheet before putting the device into operation. Knowledge of this document is part of the intended use.
	Funktion Enheten är en takmonterad slavdetektor för inomhusbruk med ett cirkulärt detektionsområde för att utöka detektionsområdet till en masterenhet. Slavenheten skickar en triggerpuls till masterenheten när en rörelse detekteras. Kan kombineras med masterenheter som har ingång för slavimpuls	Toiminto Laitte on sisätiloihin tarkoitettu slave-tunnistin, jossa on pyöreä tunnistusalue. Slave-tunnistimella voidaan laajentaa master-tunnistimen tunnistusalueita. Slave-tunnistin lähettää kytkentäpulsin master-tunnistimelle, kun liike havaitaan. Voidaan yhdistää master-tunnistimeen, jossa on slave-tunnistimelle pulssitulo.	Bruk Detektoren er en slavedetektor for innendørs takmontering. Har et sirkulært deteksjonsområde, beregnet for utvidelse av området til en master detektor. Slavedektoren sender ett impuls signal til master detektoren når den oppdager en bevegelse. Kan tilkobles master detektor på slave puls inngang.	Function The device is a Slave detector for ceiling mounting (interior applications) having a circular detection area for extending the detection area of a Master device. The slave device sends a trigger pulse to the master device when motion is detected. Can be combined with master devices with slave pulse input
	Montering	Asennus	Montering	Mounting

Fig. 1

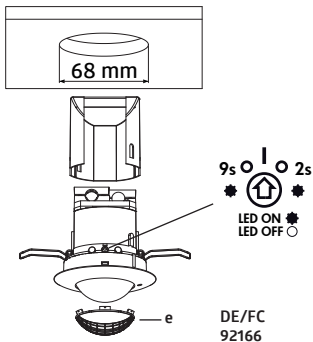

Fig. 2

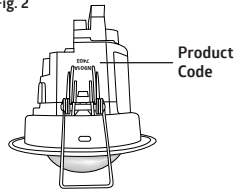

Fig. 3

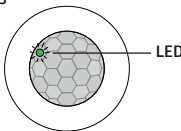
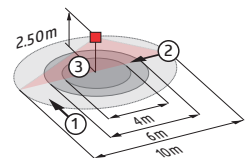



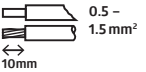

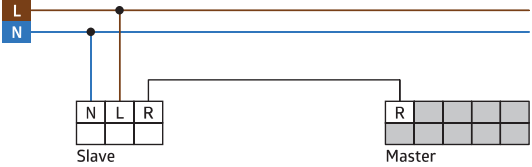

Fig. 4



	①	②	③
2.50 m	∅ 10.00 m	∅ 6.00 m	∅ 4.00 m
5.00 m	∅ 20.00 m	∅ 12.00 m	-

► Fig. 1	Montera skyddsskåpan när kablarna är anslutna.	Suoja asennetaan kaapelien kytkennän jälkeen.	Monter dekset når kablene er terminert.	Mount the cover after introduction of the power cables.
	Förhindra störningskällor Om detekteringsområdet är för stort eller det finns yta som inte bör övervakas, kan detekteringsområdet begränsas med avskärningslameller.	Poista häiriölähteet Jos tunnistimen valvonta-alue on liian laaja tai se valvoo alueita, joita ei tarvitse tarkkailla, aluetta voidaan pienentää tai rajoittaa mukana tulevilla rajauslevyillä.	Avgrens deteksjonsområdet Hvis deteksjonsområdet er for stort eller tar med seg områder som ikke ønskes dekket, kan det benyttes medfølgende avskjerming for å begrense deteksjonsområdet.	Exclude sources of interference In case the detection area of the detector is too large or areas are being covered that should not be monitored, the range can be reduced or limited by using the enclosed blinds (e).

92166	SV Självtest	FI Kalibrointivaihe	NO Testprosedyre	EN Self-test cycle
	När spänningen ansluts startar en självtest som tar 60 sekunder. Under självtesten detekterar inte detektorn på rörelse.	Tunnistin suorittaa 60 sekunnin kalibrointivaiheen käyttösähk ^ö jen kytkennän jälkeen. Kalibrointivaiheen aikana tunnistin ei reagoi liikkeeseen.	Produktet gjør en selvtestsyklus de første 60 sekundene når spenningen settes på. I løpet av denne tiden reagerer ikke detektoren på bevegelse.	The product enters an initial 60 s self-test cycle when the supply is first connected. During this time the device does not respond to movement.
	Pulsavstånd	Pulsien väli	Puls lengde	Pulse spacing
	Pausen mellan två impulser till mastern kan ställas in på två eller nio sekunder på enheten. Inställningen kan göras med aktiverad (☛) eller avaktiverad (○) LED-indikering.	Master-tunnistimelle lähetettävien kahden impulssin välinen tauko voidaan asettaa 2 tai 9 sekunniksi. Asetus voidaan tehdä siten, että tunnistimen merkkileidit ovat käytössä (☛) tai pois käytöstä (○).	Tiden mellom to pulser som sendes til master kan bli satt til 2 eller 9 sek. Tiden kan settes uavhengig av om LED indikator er aktivert (☛) eller ikke (○).	2 or 9 s can be set for the pause between 2 pulses sent to the master. The setting can be made with activated (☛) or deactivated (○) LED indicator.
	LED-funktioner efter strömbavbrott	Merkkileidin toiminta kalibrointivaiheen aikana	Etter hver oppstart indikerer LED funksjonen	LED function indicator after each mains recovery
	60 s självtestcykel - Grön lysdiad blinkar snabbt	60 s itsetestausvaihe - Vihreä merkkileidi vilkkuu nopeasti	60 s Selvtest syklus - Grønn LED blinker raskt	60 s self test cycle - Green LED flashes fast
	LED-funktion, indikering under drift Rörelsedetektering - Grön LED blinkar på varje detekterad rörelse	Merkkileidin toiminta käytön aikana Liikkeen tunnistaminen - Vihreä merkkileidi vilkkuu jokaisen havaitun liikkeen yhteydessä	LED funksjon ved bruk Bevegelsesdeteksjon - Grønn LED blinker hver gang det oppdages en bevegelse	LED function indicator during operation Motion detection - Green LED flashes on each detected movement
	EU Declaration of conformity	EU:n vaatimustenmukaisuustodistus	Samsvarserklæring	EU Declaration of conformity
	Produkten överensstämmer med riktlinjerna 1. EMC-direktivet (2014/30/EU) 2. Lågspänningsdirektivet (2014/35/EU) 3. Begränsning av användningen av vissa farliga ämnen i elektriska och elektroniska produkter (2011/65/EU) och (2015/863/EU)	Tämä tuote noudattaa seuraavia sääädöksiä: 1. electromagnetic compatibility (2014/30/EU) 2. low voltage (2014/35/EU) 3. restriction of the use of certain hazardous substances in electrical and electronic equipment (2011/65/EU) and (2015/863/EU)	Produktet tilfredsstiller følgende direktiver: 1. Elektromagnetisk kompatibilitet (2014/30/EU) 2. Lavspenning (2014/35/EU) 3. Begrensningen av bruken av visse farlige stoffer i elektrisk og elektronisk utstyr (2011/65/EU) og (2015/863/EU)	This product respects the directives concerning 1. electromagnetic compatibility (2014/30/EU) 2. low voltage (2014/35/EU) 3. restriction of the use of certain hazardous substances in electrical and electronic equipment (2011/65/EU) and (2015/863/EU)

92166	SV Teknisk data	FI Tekniset tiedot	NO Tekniske data	EN Technical data
110-240 V ~, 50/60 Hz	Spänning	Jännite	Spenning	Power Supply
ca./approx. 0.2 W	Strömförbrukning	Tehonkulutus	Effekt	Power Consumption
	Terminal anslutningar: för enkelledad kabel för fintrådig ledare	Terminaalit: yksisäikeiselle johtimelle monisäikeiselle johtimelle	Tilkoblingsklemmer: for enkjernet leder for ledere med mange kordeler	Terminal clamps: for solid one-wire conductors for fine-stranded conductors
360°	Detekteringsområde	Valvonta-alue	Deteksjons område	Area of coverage
2 m / 5 m / 2.5 m	Monteringshöjd min./max / rekommenderad	Asennuskorkeus min./maks./ suositeltu	Monteringshøyde min./maks./ anbefalt	Mounting height min./max./ recommended
► Fig. 4 2.5 m 18 °C Omgivningstemperatur ① = Ø 10.0 m ② = Ø 6.0 m ③ = Ø 4.0 m	Detektering vid Monteringshöjd Omgivningstemperatur 1 Gående tvärs 2 Gående mot 3 Sittande	Valvonta-alue Asennuskorkeudella Ympäristön lämpötilassa 1 Poikittainen liike 2 Kohtikävely 3 Istuva työ	Deteksjonsområde ved monte- ringshøyde Omgivningstemperatur 1 på tvers 2 rett mot 3 sittende	Range of coverage at mounting height Ambient temperature 1 across 2 towards 3 seated
II / IP20	Skyddsklass/ IP-klass	Suojausluokka	Beskyttelsesgrad	Class / Degree of protection
Ø 80 x 85 mm	Mått	Mitat	Dimensjoner	Dimensions
-25 °C ~ +50 °C	Omgivningstemperatur	Ympäristön lämpötila	Omgivningstemperatur	Ambient temperature
110-240 V AC	Utgående spänning	Lähtöjännite	Spenning ut	Output voltage
2 / 9 s	Pulsavstånd	Pulsien väli	Pulsintervall	Pulse interval
	Kopplingschema	Kytkentäkaavio	Koblingskjema	Schematic diagram
	Kopplingschema. Vid anslutning av detektorn, var uppmärksam på märkningen av terminalanslutningarna!	Kytkentäkaavio - kytkettäessä tunnistinta noudata laitteessa olevia liittimen merkintöjä!	Koblingskjema for tilkobling av detektor, vær nøye med tilkoblingen!	Schematic diagram - when connecting the detector, please respect the labelling of the termi- nal connections at the detector!
	Master- och slavenheten måste vara anslutna till samma fas!	Master- ja slave-tunnistin on kytkettävä samaan vaiheeseen!	Master og slaveenhetene må være tilkoblet samme fase!	The master and slave device must be connected to the same phase!
				
	Tillbehör	Lisätarvikkeet	Tilleggsutstyr	Accessories
92199	Skyddskorg BSK / vit	Pallosuoja BSK / valkoinen	Ballbeskyttelse BSK / hvit	Wire basket BSK / white
	Produktsida på internet	Tuotesivu internetissä	Produktside på internett	Product page on the Internet

