

B.E.G. LUXOMAT® net

CASAMBI



PD2N-CAS DALI-2

Soluzione wireless all-in-one
per piccoli ambienti



- Rivelatore di presenza compatibile Casambi per ambienti medio-piccoli
- Con un diametro di rilevamento fino a 10 m e 2 sensori di luminosità, perfetto per l'utilizzo in ambienti medio-piccoli
- Può essere collegato in rete in modalità wireless e può essere perfettamente integrabile in ambienti di design grazie ad una ampia gamma di accessori colorati.
- Programmazione flessibile e veloce dei singoli sensori tramite smartphone/tablet grazie all'app Casambi
- Misurazione mista della luce tramite sensore di luce interno ed esterno alla lente personalizzabile in base all'applicazione
- L'area di rilevamento è espandibile con altri dispositivi B.E.G. Casambi

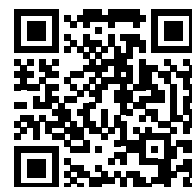

Flessibilità wireless ora anche in piccoli ambienti

Con i nuovi PD2N-CAS DALI-2 e PD2N-CAS, compatibili Casambi, la soluzione wireless all-in-one è ora disponibile anche per gli ambienti più piccoli. Gli apparecchi DALI possono essere controllati direttamente con il PD2N-CAS DALI-2 tramite l'alimentatore DALI-2 integrato. Il singolo dispositivo master può essere collegato alla linea DALI senza grandi problemi di installazione e, grazie alla comunicazione wireless, è possibile creare scenari e funzioni su più linee.

Il PD2N-CAS offre la stessa funzionalità dei sensori tradizionali senza alcuna limitazione e comunica al sistema Casambi l'eventuale presenza di persone e la quantità di luce presente misurata in modo affidabile.

I parametri specifici di B.E.G. consentono di effettuare impostazioni importanti come la riduzione del campo di rilevamento, la considerazione delle proprietà riflettenti delle superfici e la ponderazione tra due sensori di luce integrati. In questo modo, il sensore si adatta alle condizioni individuali del locale.

Aree d'ingresso, piccoli uffici, uffici open space, aule scolastiche e sale riunioni: questi sono i campi di applicazione di questi sensori.

L'utilizzo dei PD2N-CAS DALI-2 e PD2N-CAS è un'eccellente soluzione per la gestione wireless di apparecchi di illuminazione DALI e offre tutte le funzioni richieste nell'ambiente d'ufficio.



Prodotti

Descrizione	Colore	Codice
PD2N-CAS DALI-2	bianco	93476
PD2N-CAS	bianco	93477

Dati tecnici

- Alimentazione: 230 V~ ±10% 50 Hz
- Dimensioni: Ø 83 x 85 mm
- Impostazione: App Casambi
- Potenza assorbita: 0.5 W
- Classe / Grado protezione: Classe II / IP20
- Temperatura funzionamento: -5°C a +45°C
- Raggio d'azione: max. Ø 10 m
- Altezza installazione consentita min./max./suggerita per la miglior performance: 2 m / 5 m / 2.5 m
- Uscita DALI (PD2N-CAS DALI-2): 80 mA

Dimensioni

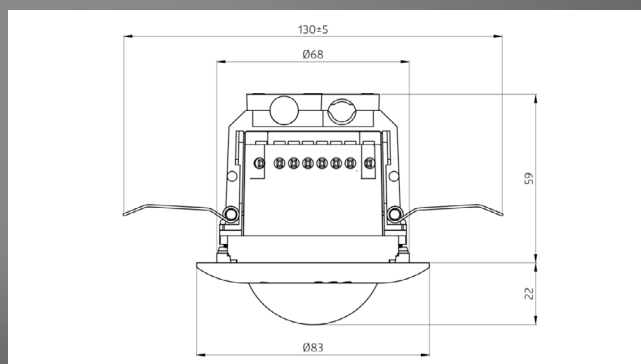

Schema elettrico

