

**B.E.G.****LUXOMAT®**

## PD4-M-DAA4G-FT Set 92591-92199

Detector de presencia DALI PIR con controlador de aplicaciones DALI integrado, cobertura de 360° y alcance de hasta 24 m de diámetro (450 m<sup>2</sup>), Multimaster, con relé de conmutación

### Datos del pedido

Designación	Color	Nº de artículo
PD4-M-DAA4G-FT	blanco	92591
Rejilla de protección metálica BSK (Ø 200 x 90 mm)	blanco	92199

### Ámbitos de aplicación

- Salas de reuniones
- classrooms/seminar Rooms

## Datos técnicos

Tensión de alimentación:	110 - 240 V AC 50 / 60 Hz
Dimensiones:	<b>Ø 200 x 90 mm (92199)</b>
Consumo típico:	aprox. 0.4 W
Área de detección:	horizontal 360° (Montaje en techo) máx. Ø 24 m transversal
Alcance:	máx. Ø 8 m frontal máx. Ø 6.4 m Actividad sedentaria
Área de cobertura (movimiento transversal):	450 m <sup>2</sup> / 2.5 m Altura de montaje
Altura de montaje min./m./recomendada:	2 m / 10 m / 2.5 m
Grado de protección / Clase:	IP20 / Clase II
Resistencia a impactos:	<b>IK09 (92199)</b>
Temperatura ambiental:	-25 °C a +50 °C
Carcasa:	<b>Policarbonato de alta calidad + rejilla de acero texturizado (92199)</b>
Color de material:	blanco mate, similar RAL9010
<b>Control DALI</b>	
Salida DALI:	máx. 64 DALI balastos electrónicos puede configurarse en 3 grupos DALI más iluminación de la zona de pizarra o control HVAC
Temporización de apagado:	1 min - 150 min (zonas de iluminación)
Luz de orientación:	10 - 30 % / OFF / 5 min - 60 min / ∞
Nivel de luminosidad deseado:	10 - 2000 Lux
<b>Relé (contacto NA libre de potencial)</b>	
Potencia de conmutación:	2300 W, cos φ = 1 1150 VA, cos φ = 0.5 300 W LED
Temporización de apagado:	5 s - 120 min (HVAC)
Medición de luz mixta (natural+artificial):	Medición de luz mixta (natural+artificial)

## Información sobre el producto

Set : PD4-M-DAA4G-FT + Rejilla de protección metálica BSK (Ø 200 x 90 mm) blanco

Solución DALI flexible y compacta especial para aulas, salas de conferencias y oficinas.

Detector de presencia de alta sensibilidad con capacidad para controlar y direccionar automáticamente hasta 64 balastos DALI segmentados en hasta 4 grupos

Rápida configuración y puesta en marcha a través de smartphone o tableta (Android o iOS) sin necesidad de utilizar un ordenador

3 zonas de iluminación:  
Zona A para la iluminación principal con regulación de luz constante para 3 grupos DALI y control del valor de Offset,  
Zona B para la iluminación de un área intermedia como un estrado, mediante un grupo DALI independiente y  
Zona C para la iluminación de la pizarra o de un atril mediante un canal de conmutación adicional

Potente relé de conmutación con diferentes modos de funcionamiento, como p. ej.: apagado de los balastos DALI (función Cut-off), modo HVAC o iluminación de la pizarra.

Posibilidad de conmutación y regulación manual mediante pulsador

Posibilidad de ampliación del área de detección utilizando un máx. de 4 aparatos PD4-S-DAA4G Esclavos

Para tener acceso a todas las funciones disponibles es necesario activarlas utilizando el Adaptador IR o BLE de B.E.G. para smartphones y tabletas (Android, iOS).

El sensor externo puede pivotar en 45°

Evita consumos en reposo de las instalaciones de iluminación según EnEV DIN V 18599-4

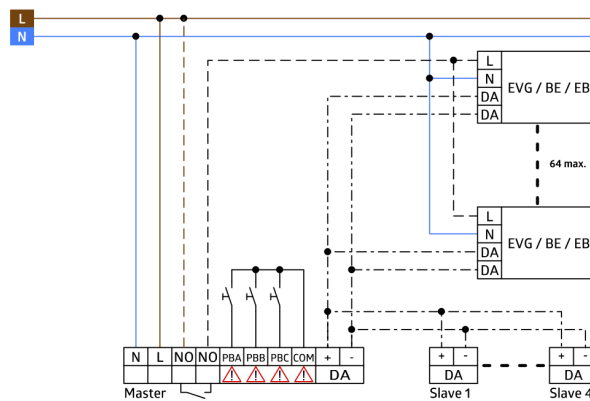

## Elementos fijos

Para recibir el paquete conforme a las especificaciones técnicas, pida los artículos indicados.



### **PD4-M-DAA4G-FT**

Nº de artículo: 92591

Tensión de alimentación: 110 - 240 V AC 50 / 60 Hz

Dimensiones: Ø 117 x 100 mm

Consumo típico: aprox. 0.4 W

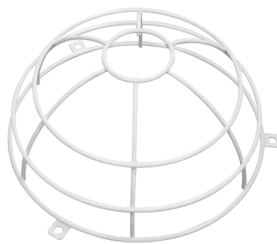

### **Rejilla de protección metálica BSK (Ø 200 x 90 mm)**

Nº de artículo: 92199

Dimensiones: Ø 200 x 90 mm

Resistencia a impactos: IK09

Carcasa: rejilla de acero texturizado