

B.E.G. LUXOMATIC®



HF-L11

94447 EAN: 4007529944477

Lamper til væg og loft med integreret
højfrekvensbevægelsessensor som usynlig
tændefunktion

HF - teknik: 5,8 GHz - reagerer uafhængig af
temperaturen ved den mindste bevægelse

Ekstremt kort svartid

Bestil data

Betegnelse	Farve	Art.no
HF-L11	hvid	94447

Tekniske data

Spænding:	230 V AC ±10% 50 / 60 Hz
Dimensioner:	Ø 375 x 125 mm
Lampe:	maks. 2 x 23 W med indfatning E 27
Fotobiologisk sikkerhed:	RG 0
Beskyttelsesgrad/-klasse:	IP40 / Klasse I
Beskyttelse mod slag:	IK02
Omgivelsestemperatur:	-15 °C til +30 °C
Kabinet:	Akrylglas
Materiale Farve:	hvid
HF-bevægelsessensor	
Kontakt-type:	μ-kontakt, lukke/NO
Højfrekvens:	5.8 GHz, < 10 mW
Afbryderstyrke:	1200 W, cos φ = 1 600 VA, cos φ = 0.5
Detektionsområde:	vandret 360° (Montering på væg) Ø 0.4 - 16 m
Tidsindstillinger:	15 sek. - 15 min
Lux grænseværdi for tænd og sluk:	2 - 2000 Lux

Information om produktet

Lamper til væg og loft med integreret højfrekvensbevægelsessensor som usynlig tændefunktion

HF - teknik: 5,8 GHz - reagerer uafhængig af temperaturen ved den mindste bevægelse

Ekstremt kort svartid

Rækkevidde, skumringsværdi og efterløbstid kan indstilles via potentiometer

Der kan tilsluttes yderligere lamper, som bliver programmeret lige som masterlampen

Levering uden lyskilder

Eksempler for anvendelsesmuligheder: Korridorer, gange, trappeopgange, pulterrum, toiletter

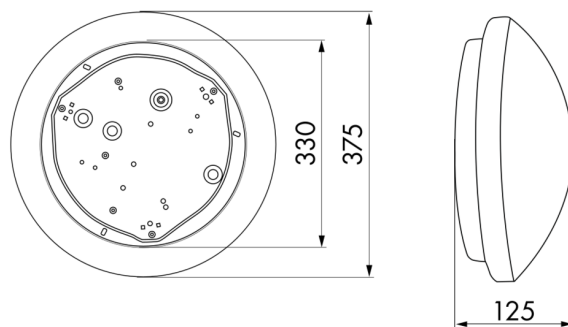

h (m)	Ø (m)	E (lx)
1.0	3.9	317
2.0	7.9	79
3.0	11.8	35
4.0	15.7	20
5.0	19.6	13

